



HED-1800

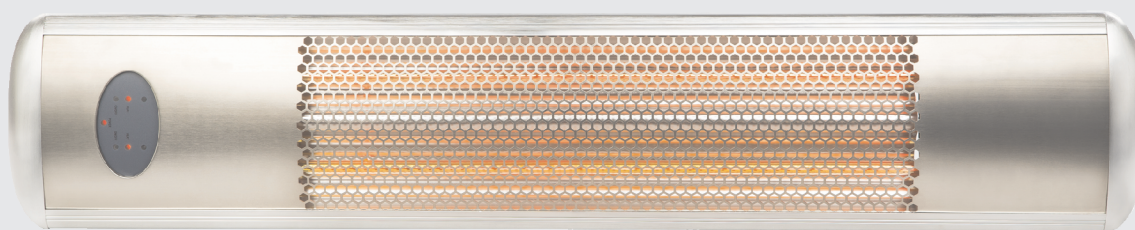

Fig.1

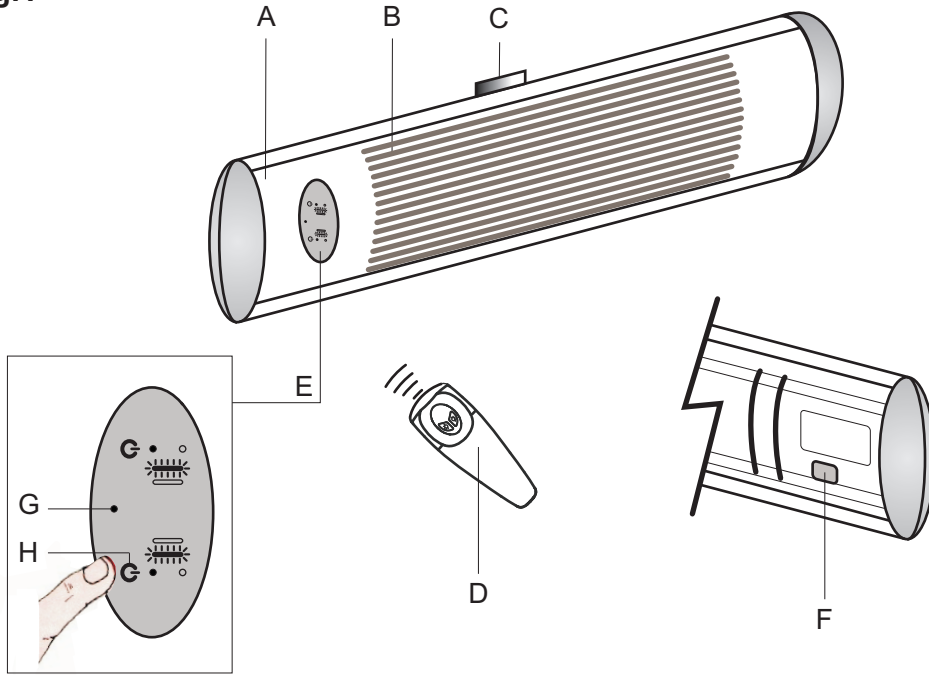

Fig.2

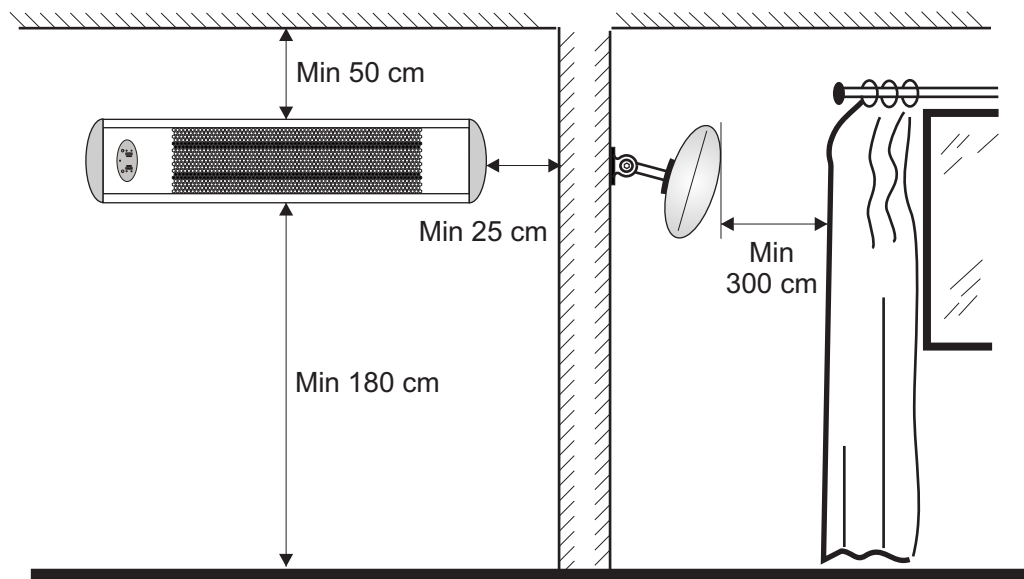
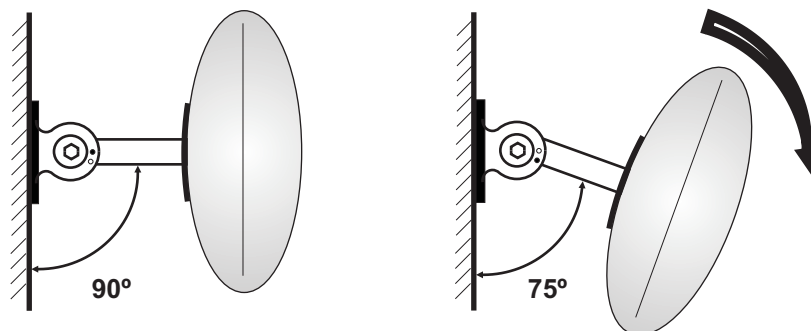

Fig.3



CALEFACTOR INFRAROJO – HED-1800

Lea por favor detalladamente estas instrucciones antes de utilizar este calefactor infrarrojo, con el fin de evitar que ocurran daños y situaciones de riesgo. Cualquier uso de este aparato que sea distinto al que está indicado en este manual, puede causar fuego, cortocircuito o lesiones, y hará que la garantía quede nula y sin efecto.

La garantía no cubre ningún defecto, deterioro, pérdida, lesión o daño causados por un uso incorrecto de este producto. Están garantizados todos los derechos legales a este respecto. Ninguna condición de la garantía excluye o cambia las condiciones de garantía reguladas por leyes del Estado, que no pueden ser excluidas o modificadas por ningún motivo.

Antes de la puesta en marcha, verifique la integridad del aparato. Si se encuentra cualquier defecto o daño, no lo instale ni trate de repararlo, por favor, contacte con el distribuidor.

No deje el embalaje al alcance de los niños y deposítelo cumpliendo las normas vigentes de reciclaje.

1. El producto

□ Descripción del aparato (**Figura 1**):

- A Calefactor infrarrojo modelo HED-1800
- B 2 x Lámparas carbono 900W.
- C 1 x Soporte Pared
- D 1 x Mando a distancia junto con 2 Baterías modelo AAA 1.5V

□ Además del equipo que usted ha adquirido, el embalaje también contiene:

- 4 x Tuercas M6
- 4 x Tornillos M6 x 50 mm con taco metálico
- 4 x Tornillos M6 x 12 mm
- 1 x Llave fija
- 1 x Llave Allen
- 1 x Libro de instrucciones de montaje y uso

Si falta alguna de estas piezas, contacte su distribuidor.

2. Advertencias de seguridad

- Asegúrese de que la alimentación eléctrica corresponda a los detalles que figuran en la placa de datos: **230 V ~ 50Hz.**
- Instale el aparato respetando las distancias mínimas de instalación indicadas en la **Fig.2**. Mínimo a 180 cm del suelo y a 50 cm del techo / saliente / balcón / etc ...
- No deben quedar objetos inflamables o que les afecte el calor, a menos de 3 metros alrededor del aparato

(Cortinas, muebles, plantas, parasoles, mascotas...etc). La parte frontal del aparato debe estar siempre libre de objetos.

- Este aparato ha sido diseñado solo para instalación mural.
- NO INSTALAR EL APARATO COLGADO DEL TECHO.
- NO INSTALAR EL APARATO EN POSICIÓN VERTICAL, SIEMPRE HORIZONTAL.
- NO DIRIGIR LAS LAMPARAS HACIA EL TECHO.
- El aparato puede funcionar en el exterior, siempre y cuando esté a cubierto, y respetando las distancias mínimas de instalación **(Fig. 2)**.
- No usar el aparato cerca de bañeras, duchas, piscinas o saunas.
- No lo instale en paredes de plástico o de materiales sintéticos.
- No coloque nunca el aparato por debajo de una toma eléctrica.
- No use el aparato en espacios que contengan gases explosivos o vapores generados por disolventes y pinturas, o que sean inflamables por sí mismos.
- Asegúrese que la pared donde va instalar el aparato es lo suficientemente firme y resistente para aguantar el peso del aparato.
- Evitar estructuras sujetas a movimiento o vibraciones que afecten negativamente sobre la vida de las lámparas.
- Los medios de desconexión que deben ser incorporados a la instalación fija, para su desconexión de la red de alimentación, deben presentar una separación de

contactos de al menos 3mm entre todos los polos, de manera que permita una completa desconexión de acuerdo con las condiciones de exceso de voltaje Categoría III.

- No deje nunca el aparato funcionando cuando salga de su casa. Al salir de casa, asegúrese siempre que está desconectado.
- El aparato alcanza temperaturas superficiales elevadas, con lo cual no toque, incluso después de que haya estado funcionando.
- No cubra el aparato, incluso después de desconectarlo.
- No permita que niños o animales domésticos jueguen con el aparato o que lo toquen. ¡Aviso! Cuando está funcionando, la rejilla de salida puede estar muy caliente.
- Este aparato pueden utilizarlo niños con edad de 8 años y superior y personas con capacidades físicas, sensoriales o mentales reducidas o falta de experiencia y conocimiento, si se les ha dado la supervisión o formación apropiadas respecto al uso del aparato de una manera segura y comprenden los peligros que implica. Los niños no deben jugar con el aparato. La limpieza y el mantenimiento a realizar por el usuario no deben realizarlos los niños sin supervisión.
- Los niños menores de 3 años deben mantenerse fuera del alcance del aparato a menos que sean continuamente supervisados.
- Los niños desde 3 años y menores de 8 años deben solo encender/apagar el aparato siempre que este haya sido colocado o instalado en su posición de funcionamiento normal prevista y que sean supervisados o hayan recibido instrucciones relativas al uso del aparato de una forma segura y entiendan los riesgos que el aparato tiene.

- Los niños desde 3 años y hasta 8 años no deben enchufar, regular y limpiar el aparato o realizar operaciones de mantenimiento.

PRECAUCIÓN – Algunas partes de este producto pueden ponerse muy calientes y causar quemaduras. Debe ponerse atención particular cuando los niños y las personas vulnerables estén presentes.

- No limpie el aparato mientras está funcionando y no lo introduzca en agua.
- No manipule el aparato con las manos mojadas.
- No enrolle el cable de alimentación en el aparato mientras está funcionando.
- Si el cable resulta dañado deberá ser cambiado; no lo haga por su cuenta – lleve el equipo a un centro de reparación autorizado, ya que este trabajo debe ser efectuado por personal especializado con objeto de evitar cualquier riesgo o daño.
- No use el aparato como secador de ropa o de toallas.
- Este aparato de calefacción no está equipado con un dispositivo de control de temperatura de la habitación. No utilice este aparato de calefacción en habitaciones pequeñas que están ocupadas por personas que no pueden abandonar por sí mismas la habitación, a menos que se proporcione vigilancia permanente.

3. Instalación / Montaje en pared

- Lea atentamente las **Advertencias de Seguridad** antes de iniciar la instalación del aparato.
- Asegúrese de que la alimentación eléctrica corresponda a los detalles que figuran en la placa de datos: **230 V ~ 50Hz**.
- El aparato debe ser montado en la pared, respetando las distancias mínimas mostradas en la **Figura 2**.

❑ **Instalación con el soporte orientable**

- Usando el soporte orientable como plantilla, marque los 4 agujeros en la pared. Ayúdese de un nivel para asegurar que el soporte queda completamente horizontal.

- Seguidamente practique 4 agujeros en la pared mediante una broca de 8 mm de diámetro. Inserte los cuatro tornillos con tacos metálicos.

- Una mediante los 6 tornillos métricos, el soporte pared con el cuerpo del calefactor.

- El aparato viene fijado de fábrica para que quede orientado a 90° (**Figura 3**), si usted quiere variar la orientación a 75° (**Figura 3**), cambie la posición del tornillo M3 ubicado en la rótula mediante un destornillador.

- Mediante las 4 tuercas, fije todo el conjunto a la pared. Ayúdese de la llave fija suministrada.

❑ **IMPORTANTE PARA FRANCIA:**

- La conexión eléctrica para la alimentación se debe hacer cortando la clavija suministrada y utilizando un terminal adecuado, tal como se muestra a continuación.

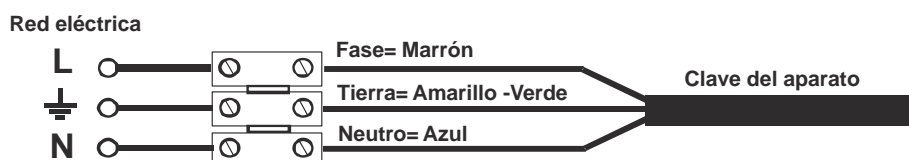

- En espacios húmedos o en instalaciones exteriores, el terminal de conexión debe estar instalado, como mínimo, 25 cm por encima del suelo. Asegúrese que el cable no toque el suelo.

4. **Uso del equipo**

- ❑ Conecte la clavija en la toma de corriente. Mediante el interruptor posterior (**Figura 1F**), usted podrá conectar y desconectar el aparato.
- ❑ El indicador luminoso (**Figura 1G**) le indicará si el aparato está conectado correctamente a la red.
- ❑ Con el control remoto usted podrá encender y/o apagar cada lámpara a distancia. Apunte el mando al panel de control (**Figura 1E**).
- ❑ Mediante los interruptores del panel de control (**Figura 1H**) también se puede encender y/o apagar las lámparas manualmente.

Modelo	Lámparas	Potencia lámparas	Potencia total
HED-1800	2	2 x 900W	1.800W

5. **Mantenimiento**

- ❑ Antes de iniciar cualquier operación de mantenimiento, no olvide desconectar el aparato de la red y deje enfriar el calefactor unos minutos.

- ❑ Este producto no requiere un mantenimiento específico. Únicamente necesita una limpieza periódica para evitar la acumulación de polvo en las lámparas, ya que podría ocasionar un sobrecalentamiento del calefactor. Limpie las lámparas con un pincel y el cuerpo del producto con un trapo húmedo.
- ❑ La sustitución de las lámparas la debe de realizar personal cualificado, así que contacte con la red de **Servicios Oficiales de S&P**, para garantizar una adecuada asistencia técnica.
- ❑ No sumerja el aparato ni proyecte agua sobre el mismo.
- ❑ En caso de puesta en fuera de servicio temporal, es aconsejable conservar el aparato en lugar seco y libre de polvo, dentro de su embalaje original.

6. Puesta fuera de servicio y reciclaje



- ❑ La normativa de la CEE y el compromiso que debemos adquirir con las futuras generaciones, nos obligan al reciclado de materiales; le rogamos que no olvide depositar todos los elementos sobrantes del embalaje en los correspondientes contenedores de reciclaje, así como de llevar los aparatos sustituidos al Gestor de Residuos más próximo.

7. Asistencia técnica

- ❑ La extensa red de **Servicios Oficiales S&P** garantiza una adecuada asistencia técnica.
- ❑ En caso de observar alguna anomalía en el aparato, rogamos se ponga en contacto con cualquiera de los servicios oficiales mencionados, donde será debidamente atendido.
- ❑ Cualquier manipulación efectuada por personas ajenas a los **Servicios Oficiales S&P** nos obligaría a cancelar su garantía.
- ❑ Para aclarar cualquier duda con respecto a los productos **S&P** diríjase a la **Red de Servicios Post Venta** si es en territorio español, o a su distribuidor habitual en el resto del mundo. Para su localización puede consultar la página WEB **www.soleralau.com**

EL FABRICANTE NO SE HACE RESPONSABLE DE LOS DAÑOS PRODUCIDOS.
A PERSONAS Y/O COSAS DEBIDOS AL INCUMPLIMIENTO DE ESTAS ADVERTENCIAS.

S&P se reserva el derecho a modificaciones del producto sin previo aviso.

RADIANT FAN HEATER – HED-1800

Please read these instructions carefully before using the product in order to avoid damage or any dangerous situations arising. Any use of the product other than that indicated in this manual may cause fire, electrical danger, or injury and will make the warranty null and void.

The warranty does not cover any defect, deterioration, loss, injury, or damage that is due to incorrect use of the product. All legal rights in this regard are guaranteed. No warranty condition can exclude or change the warranty conditions regulated by State laws that may not be excluded or modified for any reason.

Before doing anything else, remove the packaging carefully and check the integrity of the product. Should any defects or damage be found, do not install or attempt to repair the equipment, but contact the dealer.

Do not leave the packaging within reach of children and dispose of the parts in compliance with current provisions.

1. The product

- Description of the product (**Figure 1**):
 - A Radiant fan heater HED-1800 model
 - B 2 x carbon lamps 900W
 - C 1 x Wall bracket
 - D 1 x Remote control with 2 x Batteries AAA 1.5V model
- Along with the equipment you have bought, the pack also contains:
 - 4 x Nuts M6
 - 4 x Screws M6 x 50 mm with metal wall plugs
 - 4 x Screws M6 x12 mm
 - 1 x Spanner
 - 1 x Hex spanner
 - 1 x Installation manual and instructions for use

Should any part be missing, contact your dealer.

2. Safety instructions

- Make sure the power supply corresponds to the details shown on the nameplate:
230 V ~ 50Hz.
- Install the appliance respecting the minimum clearances indicated in **Fig.2**. Minimum 180 cm from the floor and 50 cm from the ceiling.

- Flammable objects (curtains, furniture, plants, etc.) should not be placed at less 3 meters from the appliance. The front of the appliance must be free of objects.
- This appliance has been designed for wall fitting.
- DO NOT HANG FROM THE CEILING.
- DO NOT INSTALL THE UNIT IN VERTICAL, INSTAL HORIZONTAL ALWAYS.
- NOT LEAD THE LAMPS TO THE CEILING.
- The appliance can work outdoors, as long as it is under cover and the installation clearances are respected **(Fig.2)**.
- Do not use the device close to baths, showers, swimming pools or saunas.
- Do not install on plastic or synthetic material walls.
- Never install the appliance under an electric power point.
- Do not use the appliance in areas containing explosive gases or vapours generated by solvents and paints, or which could auto-ignite.
- Make sure that the wall where it is to be fitted is sufficiently strong to bear the weight of the appliance.
- Avoid structures with movement or vibrations that could negatively affect the life of the lamps.
- The switch for disconnecting the appliance from the mains must have a gap of at least 3 mm between all the poles, enabling a complete disconnection in accordance with the excess voltage conditions Category III.

- Do not leave the appliance on when you leave your home. When leaving home, always make sure that it is switched off.
- The appliance will reach high surface temperatures; therefore do not touch it, even if it has been recently switched off.
- Do not cover the appliance, even if it has been switched off.
- Do not allow children or pets to play with the appliance or touch it. Warning! When in operation, the outlet grille may be very hot.
- This appliance can be used by children aged from 8 years and above and persons with reduced physical, sensory or mental capabilities or lack of experience and knowledge if they have been given supervision or instruction concerning use of the appliance in a safe way and understand the hazards involved.
- Children of less than 3 years should be kept away unless continuously supervised.
- Children aged from 3 years and less than 8 years shall only switch on/off the appliance provided that it has been placed or installed in its intended normal operating position and they have been given supervision or instruction concerning use of the appliance in a safe way and understand the hazards involved.
- Children aged from 3 years and less than 8 years shall not plug in, regulate and clean the appliance or perform user maintenance.

CAUTION: Some parts of this product may become hot and cause burns. Particular attention should be given when children and vulnerable people are present.

- ❑ Do not clean the appliance when in operation and do not immerse it in water.
- ❑ Do not manipulate the appliance with wet hands.
- ❑ Do not wrap the power cable round the appliance while it is in operation.
- ❑ If the cable is damaged it must be replaced; do not do this yourself – take the appliance to an authorised repair centre, as this operation must be carried out by specialised personnel to avoid hazards or damage.
- ❑ Do not use the appliance as a clothes or towel drier.
- ❑ This heater is not equipped with a device of room temperature control. Do not use this heater in small rooms that are occupied by people who can not leave the room by themselves, unless ongoing monitoring is assured.

3. INSTALLATION/ WALL FITTING

- ❑ Carefully read the **Safety warnings** before starting to install the appliance.
- ❑ Make sure that your power supply corresponds to the details on the specifications plate: **230 V ~ 50Hz**.
- ❑ The appliance must be fitted to the wall, respecting the minimum distances as shown in **Fig. 2**.
- ❑ **Installing with the moveable support**
 - .- Using the moving support as a template, mark the 4 holes in the wall. Use a spirit level to ensure the support is completely horizontal.
 - .- Then drill the 4 holes in the wall using an 8 mm diameter drill. Insert the four bolts with metal wall plugs.
 - .- Join by 6 metric screws, the wall heater with the heater body.
 - .- The appliance fixed carefully, so that it is oriented at 90° (**Figure3**), if you want to change the orientation to 75° (**Figure 3**), change the position of M3 screw located in the kneecap with a screwdriver.
 - .- Using the 4 nuts, secure the assembly to the wall. Use the key provided.

❑ **IMPORTANT FOR FRANCE:**

.- Electrical power connection must be made by cutting off the supplied plug and using an adequate terminal, as shown below.

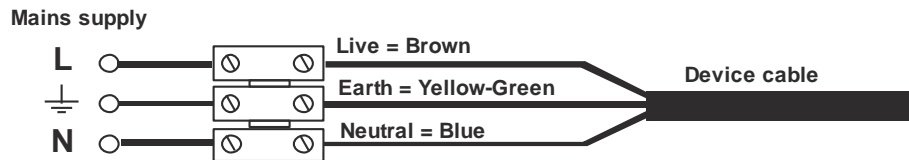

.- In damp areas or outdoor installations, the connection terminal should be installed at least 25 cm above floor level. Make sure the cable does not touch the ground.

4. Use of equipment

- ❑ Connect the plug into the power point. Use the switch (**Figure 1F**), to connect and disconnect power to the device.
- ❑ The led (**Figure 1G**) indicates if the device is connected.
- ❑ With the remote control you can turn on and/or turn off each lamp at a distance. Point the remote control to the control panel (**Figure 1E**).
- ❑ Using the control panel switches (**Figure 1H**) it is also possible to turn the lamps on and off manually.

Model	Lamps	Lamp power	Total power
HED-1800	2	2 x 900W	1.800W

5. Maintenance

- ❑ Before carrying out any maintenance work, make sure that the device has been disconnected from the mains and let the heater cool down for a few minutes.
- ❑ This product does not require special maintenance. It needs to be cleaned periodically to prevent accumulation of dust on the lamps, as this may cause overheating of the heater. Clean the lamp with a brush and the body of the product with a damp cloth.
- ❑ The replacement of the lamps must be performed by qualified personnel, so contact the Official Service network of **S&P**, to ensure adequate technical assistance.
- ❑ Do not immerse the device or spray with water.
- ❑ If the appliance is not to be used for any length of time, we recommend returning it to its original package and storing it in a dry, dust-free place.

6. Removal from service and recycling



- **■** EU regulations and our commitment to future generations oblige us to recycle used materials; please remember to dispose of all unwanted packaging materials at the appropriate recycling points, and to drop off obsolete equipment at the nearest waste management point.

7. Technical assistance

- **S&P's large Technical Service network** will guarantee adequate technical assistance.
- If a fault is observed in the unit, please contact any of the mentioned technical service offices and they will attend to your problem.
- Any manipulation of the appliance by personnel not belonging to the **Official S&P Services** will result in your guarantee being void.
- For any queries regarding **S&P** products, please contact any branch of our **After Sales Service network** if you are in Spain, or your regular dealer in the rest of the world. To find your nearest dealer, visit our website at **www.solerpalau.com**.

THE MANUFACTURER WILL NOT BE HELD LIABLE FOR DAMAGES TO PEOPLE AND/OR PROPERTY DUE TO NON-COMPLIANCE WITH THESE WARNINGS.

S&P reserves the right to modify the product without prior notification.

CONVECTEUR À INFRAROUGE – HED-1800

Lire attentivement ce mode d'emploi avant d'utiliser l'appareil afin de ne pas l'endommager et de ne créer aucune situation de danger. Tout usage de cet appareil autre que celui indiqué dans ce manuel peut provoquer un incendie, un risque d'électrocution ou de blessure et annule la garantie.

La garantie ne s'applique pas aux défauts, dommages, pertes, blessures ou préjudices imputables à un usage impropre de l'appareil. Tous les droits garantis par la loi en la matière restent confirmés.

Les conditions de la garantie ne peuvent en aucun cas exclure ni modifier les conditions de garantie prévues par la loi, qui ne peuvent donc en aucun cas être exclues ni modifiées.

Dès la réception de l'appareil, le retirer de l'emballage avec précaution et contrôler s'il est en parfait état. Au cas où serait détecté un quelconque défaut ou dommage, ne pas installer l'appareil et ne pas tenter de le réparer; prendre contact avec le revendeur qui a fourni l'appareil.

Ne pas laisser l'emballage à la portée des enfants et se débarrasser des matériaux composant d'emballage conformément aux règlements en vigueur.

1. Votre appareil

□ Description de l'appareil (**Figure 1**):

- A Convecteur à infrarouge modèle HED-1800
- B 2 x Lampes au carbone 900W
- C 1 x Support mural
- D 1 x Commande à distance avec 2 piles modèle AAA 1.5V

□ En plus de l'appareil, est inclus dans l'emballage:

- 4 x Écrous M6
- 4 x Vis M6 x 50 mm avec chevilles métalliques
- 4 x Vis M6 x 12 mm
- 1 x Clé
- 1 x Hexagonale clé
- 1 x Notice d'installation et d'utilisation.

S'il manque un composant, s'adresser à votre distributeur.

2. Recommandations de sécurité

- Vérifier que l'alimentation électrique est compatible avec les données indiquées sur la plaque caractéristique: **230 V ~ 50Hz.**
- Installer l'appareil en respectant les distances minimales indiquées **Fig.2**. Un minimum de 180 cm du sol et de 50 cm du plafond.

- Ne laisser aucun objet inflammable ou qui pourrait être affecté par la chaleur, à moins de 3 mètres autour de l'appareil (rideaux, meubles, plantes, parasols, animaux, etc). Aucun objet ne doit être placé devant la partie frontale de l'appareil.
- Cet appareil a été prévu pour être installer contre un mur.
- NE PAS LE SUSPENDRE AU PLAFOND.
- NE PAS INSTALLER L'APPAREIL EN POSITION VERTICAL, TOUJOURS HORIZONTAL.
- NE PAS ORIENTER LES LAMPES VERS LE PLAFOND.
- L'appareil peut fonctionner à l'extérieur que s'il est à couvert et en respectant toujours les distances minimales d'installation. **(Fig. 2)**.
- Ne pas utiliser cet appareil à proximité d'une douche, d'une baignoire ou d'un sauna.
- Ne pas installer l'appareil contre une paroi en plastique ou en matériaux synthétiques.
- Ne pas installer l'appareil sous une prise électrique.
- Ne pas utiliser l'appareil dans des locaux où l'on pourrait avoir des gaz explosifs, des vapeurs générées par des solvants ou de la peinture ou auto inflammables.
- S'assurer que le mur contre lequel va être installé l'appareil est suffisamment résistant pour supporter le poids de l'appareil.
- Eviter de monter l'appareil sur des structures mobiles ou sujettes à des vibrations, cela pouvant affecter négativement la durer de vie des lampes.

- L'alimentation électrique de l'appareil doit prévoir un système de protection électrique qui doit être installés conformément aux normes en vigueur du pays. Ce système doit comprendre un interrupteur omnipolaire ayant une distance minimale d'ouverture entre tous les contacts, d'au moins 3 mm afin de permettre une complète déconnexion en accord avec les conditions de surtension Catégorie III.
- Ne jamais laisser fonctionner l'appareil quand vous quittez votre maison. Si vous sortez de votre maison, s'assurer toujours que l'appareil est déconnecté du réseau.
- L'appareil atteint des températures superficielles élevées. Ne pas le toucher, même après l'avoir déconnecté du réseau.
- Ne pas couvrir l'appareil, même après l'avoir déconnecté du réseau.
- Ne jamais laisser les enfants ou les animaux domestiques toucher ou jouer avec l'appareil. Attention! Pendant son fonctionnement la grille frontale peut atteindre des températures très élevées.
- Cet appareil peut être utilisé par des enfants âgés de 8 ans et plus, Cet appareil n'est pas prévu pour être utilisé par des personnes (y compris les enfants) dont les capacités physiques, sensorielles ou mentales sont réduites ou des personnes dénuées d'expérience ou de connaissance, sauf si elles ont pu bénéficier, par l'intermédiaire d'une personne responsable de leur sécurité, d'une surveillance ou d'instructions préalables concernant l'utilisation de l'appareil.
- Il convient de maintenir à distance les enfants de moins de 3 ans, à moins qu'ils ne soient sous surveillance continue.

- Les enfants âgés entre 3 ans et 8 ans doivent uniquement mettre l'appareil en marche ou à l'arrêt, à condition que ce dernier ait été placé ou installé dans une position normale prévue et que ces enfants disposent d'une surveillance ou aient reçu des instructions quant à l'utilisation de l'appareil en toute sécurité et en comprenant bien les dangers potentiels.
- Les enfants âgés entre 3 ans et 8 ans ne doivent ni brancher, ni régler, ni nettoyer l'appareil, ni réaliser l'entretien de l'utilisateur.
ATTENTION - Certaines parties de ce produit peuvent devenir très chaudes et provoquer des brûlures. Il faut prêter une attention particulière en présence d'enfants et de personnes vulnérables.
- Ne pas nettoyer l'appareil quand il est en fonctionnement et ne pas le mouiller.
- Ne pas manipuler l'appareil avec les mains humides ou mouillées.
- Ne pas enrouler le câble d'alimentation autour de l'appareil quand il est en fonctionnement.
- Si le câble d'alimentation est abîmé, ne pas le faire soi-même, il doit être remplacé par un professionnel qualifié afin d'éviter tout risque et dommage.
- Ne pas utiliser l'appareil pour sécher du linge ou des serviettes.
- Cet appareil de chauffage ne dispose pas d'élément de contrôle de la température ambiante. A moins d'une surveillance permanente, cet appareil de chauffage ne doit pas être utilisé dans de petites pièces occupées par des personnes ne pouvant pas en sortir seules.

3. Installation/ Montage au mur

- ❑ Lire attentivement les **Recommandations de sécurité** avant de commencer l'installation de l'appareil.
- ❑ Vérifier que l'alimentation électrique est compatible avec les données indiquées sur la plaque caractéristique: **230 V ~ 50Hz**.
- ❑ Installer l'appareil en respectant les distances minimales indiquées **Fig. 2**.

❑ Installation avec le support orientable

- Utiliser le pied du support orientable comme gabarit pour marquer les 4 trous pour la fixation au mur. Utiliser un niveau afin que le support soit bien horizontal.

- Percer le mur avec un foret adapté de 8 mm de diamètre. Insérer les 4 vis avec les chevilles métalliques.

- Monter le corps de chauffage sur le support mural avec les 6 vis fournies.

- L'appareil est livré d'usine avec une orientation de 90° par rapport au mur (Figure 3). Pour modifier cette orientation à 75° (Figure 3), modifier la position de la vis M3, située au niveau de l'articulation, avec un tournevis.

- Placer le support orientable et le fixer avec les 4 écrous et la clé plate.

❑ IMPORTANT EN FRANCE:

- Pour le raccordement électrique, couper la prise fournie et utiliser un bornier de raccordement comme indiqué ci-dessous.



- Dans les lieux humides ou pour les installations extérieures, le bornier de raccordement doit être placé au minimum à 25 cm au dessus du sol. S'assurer que le câble ne touche pas le sol.

4. Utilisation de l'appareil

- ❑ Raccorder l'appareil à une prise de courant. Avec l'interrupteur placé à l'arrière de l'appareil (**Figure 1F**), permet de connecter et déconnecter l'appareil.
- ❑ Le témoin lumineux (**Figure 1G**) indique si l'appareil est connecté.
- ❑ La commande à distance permet d'activer et/ou désactiver chaque lampe. Pour cela, pointer la commande vers le panneau de contrôle (**Figure 1E**)

- ❑ Il est possible d'activer et de désactiver les lampes sans la commande à distance, en utilisant les interrupteurs du panneau de contrôle (**Figure 1H**).

Modèle	Lampes	Puissance lampe	Puissance totale
HED-1800	2	2 x 900W	1.800W

5. Entretien

- ❑ Avant toute intervention sur l'appareil, s'assurer qu'il est déconnecté du réseau et qu'il est complètement refroidi.
- ❑ Cet appareil ne nécessite aucun entretien particulier. Le nettoyer régulièrement pour éviter l'accumulation de poussière sur les lampes ce qui pourrait provoquer une surchauffe de l'appareil. Nettoyer les lampes avec un pinceau et la carcasse avec un chiffon humide.
- ❑ Le remplacement des lampes doit être fait par un professionnel qualifié. Dans ce cas se mettre en contact avec son distributeur.
- ❑ Ne pas immerger l'appareil ni projeter de l'eau sur l'appareil.
- ❑ Si l'appareil reste inutilisé pendant une longue période le ranger à l'abri dans son emballage

6. Mise hors service et recyclage



- ❑  La norme de la CEE et l'engagement que nous devons prendre par rapport aux nouvelles générations nous obligent à recycler les matériaux; nous vous prions donc de ne pas oublier de déposer tous les éléments restants de l'emballage dans les containers de recyclage correspondants, et d'emporter les appareils usagés à la déchèterie la plus proche.

7. Assistance technique

- ❑ En cas d'anomalie dans le fonctionnement de l'appareil, contacter votre distributeur.
- ❑ Toute manipulation effectuée par des personnes non qualifiées entraînera l'annulation de la garantie.

LE FABRICANT NE POURRA ETRE TENU POUR RESPONSABLE DES DOMMAGES OCCASIONNÉS AUX PERSONNES ET/OU AUX CHOSES, DUS AU NON RESPECT DE CES RECOMMANDATIONS.

S&P se réserve le droit de modifier le produit sans préavis.

AQUECEDOR INFRAVERMELHOS –HED-1800

Leia por favor detalhadamente estas instruções antes de utilizar este aquecedor infravermelho, afim de evitar que ocorram danos e situações de risco. Qualquer uso deste aparelho que seja distinto para o fim a que esta indicado neste manual, pode causar fogo, curto circuito ou lesões, e fará com que a garantia seja imediatamente cancelada.

A garantia não cobre nenhum defeito, deterioração, perda, lesão ou danos causados por um uso incorreto deste aparelho. Estão garantidos todos os direitos legais ao que este tema diz respeito.

Nenhuma condição de garantia exclui ou troca as condições de garantia reguladas pelas leis do estado, que não podem ser excluídas ou modificados por algum motivo.

Antes de ligar o aparelho verifique a integridade do mesmo, se encontra qualquer defeito ou dano, não o monte nem tente repara-lo, por favor contate o distribuidor.

Não deixe a embalagem ao alcance das crianças e deposite-a cumprindo as normas vigentes da reciclagem.

1. O Produto

□ Descrição do aparelho (**Figura 1**):

- A Aquecedor infravermelho modelo HED-1800
- B 2 x Lâmpadas carbono 900W
- C 1 x Suporte parede
- D 1 x Comando a distancia junto com duas pilhas modelo AAA 1.5V

□ Além do equipamento adquirido a embalagem também contem:

- 4 x Noz M6
- 4 x Parafusos M6 x 50 mm
- 4 x Parafusos M6 x 12 mm
- 1 x Chave fija
- 1 x Hex Chave
- 1 x Livro de instruções de montagem e uso

Na falta de alguma destas peças contate com o seu distribuidor.

2. Advertências de segurança

- Assegure-se que a alimentação elétrica corresponde aos detalhes que figuram na placa de dados: **230V~50Hz.**
- Instale o aparelho respeitando as distâncias mínimas de instalação, indicadas na **Figura 2**. No mínimo a 180 cm do chão e a 50 cm do tecto.

- Não se devem colocar objectos infl amáveis ou que sejam sensíveis ao calor a menos de 3 metros ao redor do aparelho(cortinas, móveis, plantas, animais, etc...). a parte frontal do aparelho deve estar sempre livre de objectos.
- Este aparelho foi desenhado para instalação mural
- NÃO DEVE SER INSTALADO NO TECTO.
- NÃO INSTALAR O APARELHO EM VERTICAL, SEMPRE HORIZONTAL.
- NÃO POSICIONAR AS LAMPADAS PARA O TETO.
- O aparelho pode funcionar no exterior, sempre e quando este estiver coberto , respeitando as distâncias mínimas de instalação **(Fig.2)**.
- Não usar o aparelho perto de piscinas, saunas, duches ou banheiras.
- Não instale em paredes de plástico ou de materiais sintéticos.
- Não coloque nunca o aparelho por baixo de uma tomada eléctrica.
- Não use o aparelho em espaços que contenham gases explosivos ou vapores gerados por dissolventes e pinturas, ou que sejam inflamáveis por si mesmos.
- Assegure-se que a parede onde vai ser instalado o aparelho seja suficientemente firme e resistente para aguentar o peso deste.
- Evite estruturas sujeitas a movimento ou vibrações que afectem negativamente o tempo de vida das lâmpadas.

- Os meios de desligar que devem ser incorporados na instalação fixa, para o corte de alimentação da rede, devem apresentar uma separação de contactos de pelo menos 3mm entre todos os pólos, de forma que permita uma completa desconexão de acordo com as condições de excesso de voltagem categoria III.
- Nunca deixe o aparelho a funcionar quando não esta ninguém em casa. Ao sair, assegure-se sempre de o desligar.
- O aparelho alcança temperaturas superficiais elevadas, assim não lhe toque, inclusive depois de ter estado ligado.
- Não cubra o aparelho, inclusive depois de desligado.
- Não permita que crianças ou animais domésticos brinquem ou toque no aparelho.
AVISO! Quando está a funcionar, a grelha de saída pode estar muito quente.
- Este dispositivo pode ser utilizado com crianças em idade de 8 e acima e pessoas com deficiências físicas, sensoriais ou mentais ou falta de experiência e conhecimento, se tiverem recebido supervisão ou treinamento sobre o uso adequado dos equipamentos de uma maneira segura e compreender os perigos envolvidos.
- Crianças menores de 3 anos de idade devem ser mantidas fora do alcance do aparelho a menos que sejam monitorizados continuamente.
- Crianças de 3 anos e com menos de 8 anos de idade só deve ligar / desligar o dispositivo, desde que ele foi colocado em uma posição normal de operação e desde que tenha sido dada supervisão ou instruções relativas à utilização do aparelho com segurança e entender o corre o risco de que o dispositivo tem.

- ❑ Crianças de 3 anos e com menos de 8 anos de idade não devem ligar, regular e limpar o aparelho ou realizar manutenção.

CUIDADO: Algumas partes deste aparelho podem aquecer e causar queimaduras. Uma atenção especial deve ser feita quando as crianças e pessoas vulneráveis estão presentes.

- ❑ Não limpe o aparelho enquanto este está em funcionamento e não lhe introduza água.
- ❑ Não utilize o aparelho com as mãos molhadas.
- ❑ Não enrole o cabo de alimentação enquanto o aparelho está a funcionar.
- ❑ Se o cabo estragar, deve ser trocado, mas não o faça pessoalmente – leve-o a um centro de reparação autorizado, visto que este trabalho deve ser realizado por pessoal especializado de forma a evitar qualquer outro dano.
- ❑ Não use o aparelho como secador de toalhas.
- ❑ Este aparelho de aquecimento não está equipado com dispositivo de controlo de temperatura da habitação. Não utilize este aparelho de aquecimento em pequenas habitações que estejam ocupadas por pessoas que não possam abandonar por si mesmas a habitação, a menos que exista vigilância permanente.

3. Instalação / Montagem na parede

- ❑ Leia atentamente as **advertências de segurança** antes de iniciar a instalação do aparelho.
- ❑ Assegure-se que a alimentação eléctrica corresponda aos detalhes que figuram na placa de dados: **230 V ~ 50Hz**.
- ❑ O aparelho deve ser montado na parede, respeitando as distâncias mínimas (**Figura 2**).
- ❑ **Instalação com o suporte orientável**

- Usando o suporte orientável como molde, marque os 4 furos na parede.
Sirva-se de um nível para assegurar-se que a marca esteja completamente horizontal.

- Seguidamente execute 4 buracos na parede mediante uma broca de 8 mm de diâmetro. Insira os quatro parafusos metálicos.

- Uma mediante os 6 parafusos métricos, o suporte de parede com o corpo do aquecedor.

- O aparelho vem fixado de fábrica para que fique orientado a 90° (Figura 3), se pretender variar a orientação a 75° (Figura 3), troque de posição o parafuso M3 colocado na rótula mediante uma chave.

- Mediante as 4 porcas, fixe todo o conjunto a parede. Ajude-se com a chave fixa fornecida.

❑ **IMPORTANTE PARA A FRANÇA:**

- A ligação eléctrica de alimentação deve ser feita cortando a cavilha e utilizando o terminal adequado, tal como mostra a continuação.

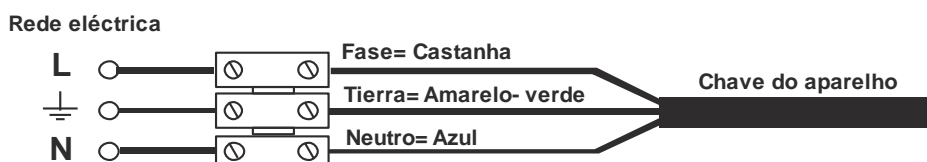

- Em espaços húmidos ou instalações exteriores, o terminal de ligação deve estar instalado, no mínimo, 25 cm acima do chão. Assegure-se que o cano não toque no chão.

4. **Uso do equipamento**

- ❑ Coloque a ficha na tomada da corrente. Mediante o interruptor posterior (**Figura 1F**), poderá ligar e desligar o aparelho.
- ❑ O indicador luminoso (**Figura 1G**) que indicará se o aparelho está desligado.
- ❑ Como controlo remoto poderá ligar e/ou desligar cada lâmpada á distância. Aponte o comando ao painel de controlo (**Figura 1E**).
- ❑ Mediante os interruptores do painel de controlo (**Figura 1H**), também é possível acender e/ou apagar as lâmpadas manualmente.

Modelo	Lâmpadas	Potencia das lâmpadas	Potencia total
HED-1800	2	2 x 900W	1.800W

5. Manutenção

- Antes de iniciar qualquer operação de manutenção, não deixe de desligar o aparelho da rede e deixa-lo arrefecer por uns minutos.
- Este produto não requiere uma manutenção especifica. Unicamente necessita uma limpeza periódica para evitar a acumulação de pó nas lâmpadas, já que poderia causar um sobreaquecimento do aquecedor. Limpe as lâmpadas com um pincel e o corpo do produto com um pano húmido.
- A substituição das lâmpadas deve ser realizada por pessoal qualificado, assim pedimos que contate a **assistência oficial S&P**.
- Não projete nem coloque o aparelho debaixo de água.
- Em caso de não o usar durante algum tempo aconselhamos que guarde o aparelho num lugar seco e livre de pó, dentro da sua embalagem original.

6. Reciclagem

-  A norma CE e o compromisso cm futuras gerações obrigam-nos a reciclar o material; pedimos que depositem todos os elementos restantes da embalagem dentro do contentores correspondentes de reciclagem, e levar os equipamentos substituídos ao centro de resíduos mais próximo.

7. Assistência técnica

- A rede de **serviços oficiais S&P** garante uma adequada assistência técnica.
- Caso observe alguma anomalia no funcionamento do aparelho pedimos que o apresentem para revisão em qualquer um dos serviços oficiais S&P onde será devidamente atendido.
- Qualquer manipulação efetuada ao aparelho por pessoas alheias aos **serviços oficiais S&P** conduz imediatamente ao cancelamento da garantia.
- A **S&P** reserva-se ao direito de modificações sem aviso prévio.

O FABRICANTE NÃO É RESPONSÁVEL POR DANOS PRODUZIDOS A PESSOAS E/OU OBJECTOS DEVIDO AO INCUMPRIMENTO DESTAS ADVERTÊNCIAS.

A S&P reserva-se ao direito de modificações sem aviso previo.

RISCALDAMENTO A INFRERROSSI – HED-1800

Si prega di leggere attentamente queste istruzioni prima di utilizzare il riscaldamento a raggi infrarossi, in modo da non recare danni e rischi. Qualsiasi uso di questo dispositivo che è diverso da quanto indicato nel presente manuale, può causare incendi, scosse elettriche o lesioni, e renderà nulla la garanzia.

La garanzia non copre eventuali difetti, deterioramenti, rotture, lesioni o danni causati da uso improprio di questo prodotto. Sono garantiti tutti i diritti legali a questo riguardo. Nessuna condizione di garanzia esclude o modificare le condizioni di garanzia, regolati da leggi statali, Che non possono essere esclusi o modificati per qualsiasi motivo.

Prima della messa in servizio, controllare l'integrità del prodotto. Se trovate qualunque difetto o danno, non installare o tentare di riparare, si prega di contattare il rivenditore.

Non lasciare gli imballaggi alla portata dei bambini e luogo soddisfare riciclaggio normativa vigente.

1. Prodotto

□ Descrizione del prodotto (**Figura 1**):

- A Riscaldatore a infrarossi modello HED-1800
- B 2 x lampade a carbonio 900W
- C 1 x Supporto da parete
- D 1 x Telecomando con 2 Batterie modello AAA 1,5 V

□ Oltre alle attrezzature che avete acquistato, il pacchetto contiene anche:

- 4 x Dado M6
- 4 x Viti M6 x 50 mm con tasselli metallici
- 4 x Viti M6 x 12 mm
- 1 x Chiave
- 1 x Esagonale chiave
- 1 x Manuale di istruzioni per l'installazione e l'uso.

Se uno di questi componente mancasse, contattare il rivenditore.

2. Avvertenze di sicurezza

- Assicurarsi che l'alimentazione elettrica corrisponda ai dati riportati sulla targhetta dati: **230 V ~ 50Hz.**
- Montare l'apparecchio osservando le distanze minime di installazione come indicate nella **Fig.2.:** minimo a 180 cm dal suolo e a 50 cm dal tetto.

- Evitare la presenza di qualsiasi oggetto infiammabile o sensibile al calore entro un raggio inferiore a 3 metri di distanza dall'apparecchio (tende, mobili, piante, parasole, animali di peluche... ecc). La zona frontale dell'apparecchio deve rimanere sempre sgombra da oggetti.
- Questo apparecchio è stato disegnato per la sua installazione su parete.
- NON INSTALLARE L'APPARECCHIO APPESO AL TETTO.
- NON INSTALLARE L'APPARECCHIO IN VERTICALE, SEMPRE ORIZZONTALE.
- NON DIRIGERE IL LAMPADE VERSO IL TETTO.
- L'apparecchio può funzionare anche all'esterno, a condizione che resti al coperto e sempre rispettando le distanze minime di installazione **(Fig.2)**.
- Non usare mai l'apparecchio in prossimità di vasche da bagno, docce, piscine o saune.
- Non installare mai l'apparecchio su pareti di plastica o di materiali sintetici.
- Non installare mai l'apparecchio al disotto di una presa di corrente.
- Non usare mai l'apparecchio in spazi che contengano gas esplosivi o vapori generati da solventi o vernici o che siano intrinsecamente infiammabili.
- Assicurarsi che la parete su cui si procede a installare l'apparecchio sia sufficientemente solida e resistente per sostenere il peso dell'apparecchio.

- Evitare le strutture soggette a movimenti o vibrazioni che incidano negativamente sulla vita delle lampade.
- I mezzi di scollegamento da incorporare all'installazione fissa, per il suo scollegamento dalla rete elettrica, devono presentare una separazione dei contatti di almeno 3 mm di distanza tra tutti i poli, in modo da permettere lo scollegamento completo d'accordo con le condizioni di sovratensione di Categoria III.
- Non lasciare mai l'apparecchio in funzione all'uscire da casa. Quando si esce da casa, assicurarsi sempre di averlo scollegato.
- L'apparecchio raggiunge delle temperature superficiali elevate, non toccare mai l'apparecchio neanche dopo averlo spento.
- Non coprire mai l'apparecchio neanche dopo averlo spento.
- Non permettere a bambini o animali domestici di giocare con l'apparecchio o di toccarlo.
Attenzione! Quando l'apparecchio è in funzionamento, la griglia di uscita può diventare rovente.
- Questo apparecchio può essere utilizzato da bambini di età superiore agli 8 anni e persone con capacità fisiche, sensoriali o mentali ridotte possono utilizzarlo sotto la supervisione o formazione appropriata rispetto all'uso dell'apparecchio in modo sicuro in grado di comprenderé i pericoli che implica.
- Bambini sotto gli 3 anni devono rimanere fuori dalla portata del apparecchio a meno che siano continuamente controllati.
- Bambini 3 anni e sotto gli 8 anni possono solo accendere / spegnere il prodotto, a condizione che egli è stato posto in una posizione di funzionamento normale e purché non

siano controllati o istruiti all'uso dell'apparecchio in modo sicuro e comprendere i rischi il dispositivo è dotato.

- Bambini di 3 anni e sotto gli 8 anni non devono regolare e pulire l'apparecchio o realizzare operazioni di manutenzione.

PRECAUZIONE: Alcune parti di questo apparecchio possono diventare molto calde e causare ustioni. Prestare attenzione quando i bambini e persone vulnerabili sono presenti.

- Non pulire mai l'apparecchio mentre è in funzionamento e non immergerlo in acqua.
- Non manipolare mai l'apparecchio con le mani bagnate.
- Non avvolgere mai il cavo di alimentazione intorno all'apparecchio mentre è in funzionamento.
- In caso di danni al cavo, procedere a sostituirlo; non eseguire mai la sostituzione per conto proprio: si raccomanda di portare l'impianto presso un centro di riparazioni autorizzato, perché queste operazioni devono essere realizzate da personale specializzato, al fine di evitare qualsiasi rischio o danno.
- Non usare mai l'apparecchio come essiccatore di indumenti o di asciugamani.
- Questo prodotti di riscaldamento non è equipaggiato con un dispositivo di controllo di temperatura dell'ambiente. Non utilizzare questo prodotto di riscaldamento in piccole abitazione che sono occupate da persone che non possono lasciare l'ambiente in autonomia a meno che non sia previsto una supervisione da qualcuno.

3. Installazione / Montaggio a parete

- ❑ Leggere attentamente le **Avvertenze di sicurezza** prima di iniziare l'installazione dell'apparecchio.
- ❑ Assicurarsi che l'alimentazione di corrente elettrica corrisponda con quella riportata sulla targhetta dei dati: **230 V ~ 50 Hz**.
- ❑ L'apparecchio deve essere montato sulla parete rispettando le distanze minime mostrate nella **Figura 2**.
- ❑ **Installazione con il supporto orientabile**
 - .- Usando il supporto orientabile della come sagoma, marcare i 4 fori sulla parete. Aiutarsi con una livella per assicurarsi che il supporto resti completamente orizzontale.
 - .- Di seguito praticare 4 fori nella parete con una punta da 8 mm di diametro. Inserire le 4 viti con i tasselli metallici.
 - .- Unire con le 6 viti metriche il supporto da parete con il corpo del apparecchio.
 - .- L'apparecchio è impostato in fabbrica in modo che sia orientato a 90° (**Figura 3**), se si desidera modificare l'orientamento di 75° (**Figura 3**), modificare la posizione della vite M3 situata nella rotula con un cacciavite.
 - .- Per mezzo dei 4 bulloni fissare tutto l'insieme alla parete. Per stringerli, usare la chiave in dotazione.
- ❑ **IMPORTANTE PER LA FRANCIA:**
 - .- La connessione elettrica per l'alimentazione di corrente si deve realizzare tagliando la spina in dotazione utilizzando un terminale idoneo, come mostrato a continuazione.

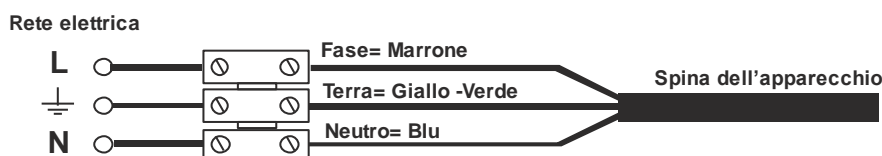

- .- In spazi umidi o in installazioni esterne, il terminale di collegamento deve essere installato come minimo a 25 cm al disopra del suolo. Assicurarsi che il cavo non entri mai a contatto con il suolo.

4. Uso do equipamento

- ❑ Collegare la spina nella presa. Attraverso l'interruttore posteriore (**Figura 1F**), è possibile collegare e scollegare il dispositivo.
- ❑ LED luminoso (**Figura 1G**), che indica se il dispositivo è collegato.
- ❑ Con il telecomando è possibile attivare e / o disattivare ogni lampada a distanza. Puntare il pannello di controllo remoto (**Figura 1E**).
- ❑ Usando gli interruttori del pannello di controllo (**Figura 1H**) anche essere attivati e / o off lampade manualmente.

Modello	Lampade	Potenza delle lampade	Potenza totale
HED-1800	2	2 x 900W	1.800W

5. Manutenzione

- ❑ Prima di iniziare qualsiasi intervento di manutenzione, assicurarsi di scollegare l'apparecchio e lasciare raffreddare la lampada per qualche minuto.
- ❑ Questo prodotto non necessita di particolare manutenzione. Ha solo bisogno di essere puliti periodicamente per evitare l'accumulo di polvere sulle lampade, poiché ciò può causare il surriscaldamento del riscaldatore. Pulire la lampada con un pennello e il corpo del prodotto con un panno umido.
- ❑ La sostituzione delle lampade deve essere eseguita da personale qualificato, in modo da contattare la rete di **servizi ufficiali di S&P**, al fine di garantire un'adeguata assistenza tecnica.
- ❑ Non immergere l'apparecchio o spruzzare acqua su di esso.
- ❑ In caso di mancato utilizzo per molto tempo si consiglia di conservare il prodotto in un luogo secco e senza polvere.

6. Messa fuori servizio e riciclaggio



- ❑  Le regole della CEE e l'impegno che dobbiamo acquisire per le generazioni future, richiediamo il riciclaggio dei materiali, si prega di non dimenticare di depositare tutti i materiali di imballaggio superfluo nel riciclaggio del caso, così come di riconsegnare apparecchiature obsolete al manager rifiuti più vicino.

7. Assistenza tecnica

- ❑ La vasta **rete di pubblici S&P** garantisce un'adeguata assistenza tecnica.
- ❑ Se si nota una anomalia in unità, si prega di contattare uno dei responsabili dei servizi di nome, che saranno debitamente curato.
- ❑ Ogni lavoro eseguito da persone diverse dal **funzionario S&P** fa decadere ogni garanzia
- ❑ Per qualsiasi domanda riguardante i prodotti **S&P** Vai vendite Servizio di rete, se il territorio spagnolo, o il proprio rivenditore nel mondo. Per la sua posizione può consultare la pagina Web www.solerpalau.com.

IL PRODUTTORE NON È RESPONSABILE PER DANNI A PERSONE E/O A COSE DERIVANTI DALLA VUUOLAZIONE DELLE AVVERTENZE.

S&P si riserva la modifica del prodotto senza preavviso.



S&P SISTEMAS DE VENTILACIÓN, SL

C. Llevant, 4
Polígono Industrial Llevant
08150 Parets del Vallès
Barcelona - España

Tel. +34 93 571 93 00
Fax +34 93 571 93 01
www.solerpalau.com



Ref. 1431239-1