



Unité de ventilation décentralisée avec récupération de chaleur, conçue pour traitement par pièce dans l'habitat ou le petit tertiaire.
Design élégant qui s'adapte à tous les styles de décoration.
Rendement jusqu'à 93%.
Moteur brushless basse consommation.
Système de ventilation alternée, avec un échangeur de chaleur céramique.
Avec réglage automatique proportionnel en fonction du taux d'humidité (version RD), en assurant la qualité d'air intérieur.

Caractéristiques

- Échangeur céramique.
- Système de ventilation alternée: cycles de 70 secondes en soufflage et en extraction.
- Filtre de chaque côté de l'échangeur.
- Système de dégivrage non nécessaire.
- Débit: Jusqu'à 30 m³/h, modèles 100 N / 100 RD N).
- Débit: Jusqu'à 60 m³/h, modèles 150 N / 150 RD N)
- Tension: 220-240 V.

MODELE 100 N / 150 N

- 3 vitesses manuelles.
- Télécommande sans fil.

MODELE 100 RD N / 150 RD N

- 3 vitesses.
- Télécommande sans fil.
- Synchronisation jusqu'à 16 unités.
- Débit proportionnel en fonction de l'humidité.



Télécommande sans fil (modèle RD)

3 vitesses.
Contrôle de l'humidité.
Modes de fonctionnement:
– Soufflage
– Extraction
– Alterné soufflage et extraction
Veille: activation si l'humidité intérieure dépasse le seuil.



Télécommande sans fil (modèle N)

3 vitesses.
Contrôle manuel.



Échangeur céramique
jusqu'à 93% de rendement et équipé d'un filtre G3 de chaque côté.



Face avant intérieure
un design élégant, qui s'adapte à tous les styles de décoration.



Applications spécifiques



VMC en habitat collectif



VMC en habitat individuelle



Récupérateurs de chaleur

UNITÉ DE VENTILATION DECENTRALISÉE AVEC RÉCUPÉRATION DE CHALEUR

Série RESPIRO N



CARACTÉRISTIQUES TECHNIQUES

Avant d'installer le ventilateur vérifier que les valeurs indiquées sur la plaque signalétique du moteur sont compatibles avec celles du réseau d'alimentation électrique.

Modèle	Vitesses	Puissance absorbée (W)	Débit maxi. (m ³ /h)	Niveau de pression sonore à 3 m (dB(A))	Rendement maxi	Rendement moyen
RESPIRO 100 N RESPIRO 100 RD N	1 (Basse)	5,5	15	19	93%	70%
	2 (Moyenne)	6,5	22,5	24	93%	74%
	3 (Haute)	7,5	30	29	93%	78%
RESPIRO 150 N RESPIRO 150 RD N	1 (Basse)	5,5	30	13	93%	70%
	2 (Moyenne)	7,5	45	20	93%	74%
	3 (Haute)	10	60	23	93%	78%

PRINCIPE DE FONCTIONNEMENT

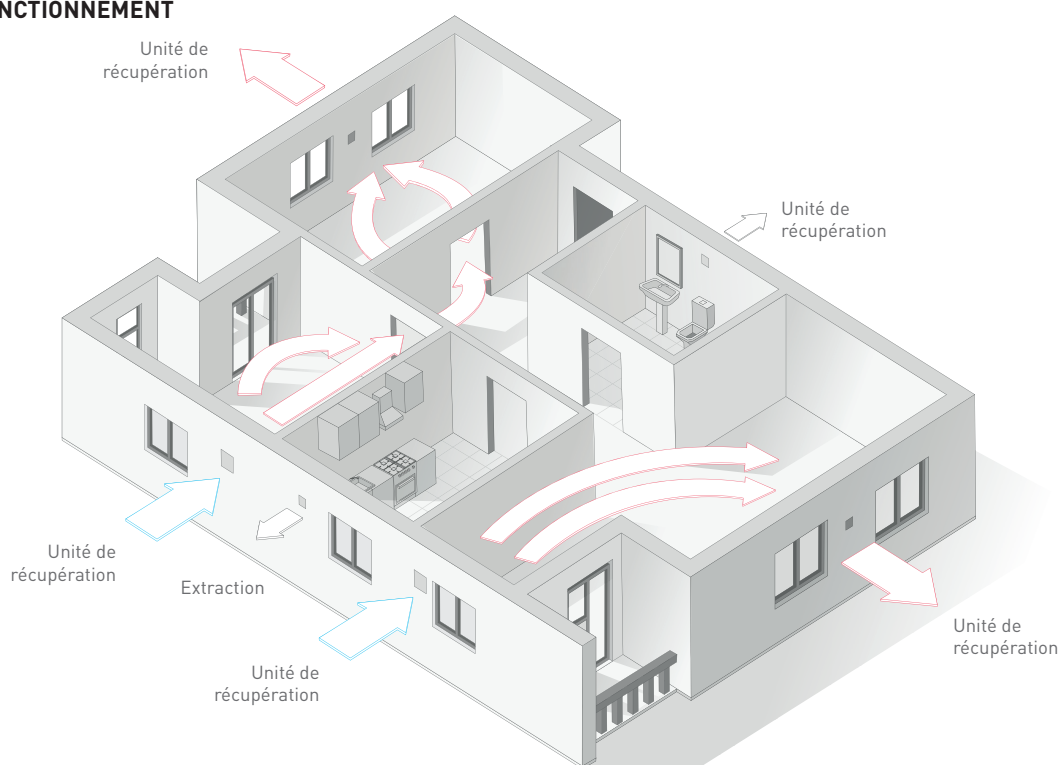

RÉCUPÉRATION D'ÉNERGIE EN HIVER

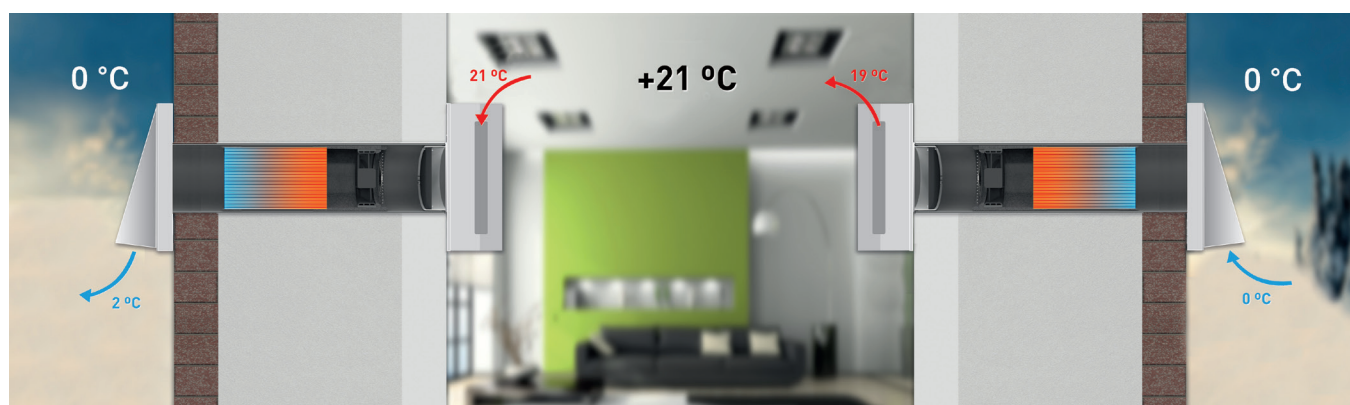

DIMENSIONS (mm)

MODÈLES RESPIRO 100 N / 100 RD N

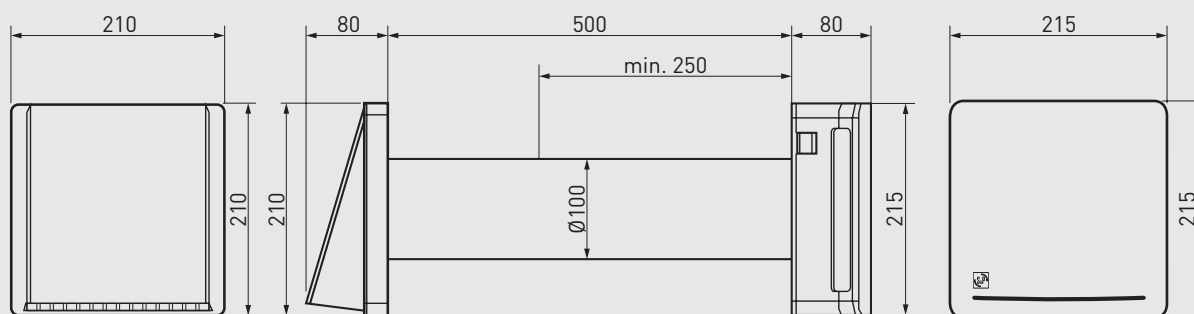

MODÈLES RESPIRO 150 N / 150 RD N

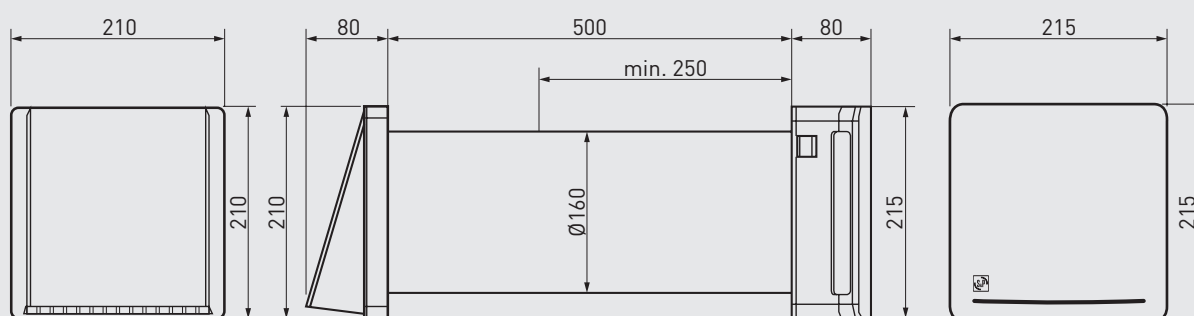

DÉCLARATION DE PERFORMANCE

Conformément au règlement (UE) n° 1254/2014

Consommation d'énergie spécifique (SEC) [Kwh(m².a)]	RESPIRO 100 N						RESPIRO 100 RD N					
	Froid		Chaud		Chaud		Froid		Chaud		Chaud	
	-65,2	A+	-31	B	-8,8	F	-75,1	A+	-38,4	A	-14,7	E
Label énergétique SEC	B						A					
Typologie (MISC)	Bidirectionnel						Bidirectionnel					
Type de conducteur	Vitesse variable (3V)						Vitesse variable (3V)					
Type de système de récupération de la chaleur (SRT)	Régénératrice						Régénératrice					
Rendement thermique de la récupération de chaleur (n0 - %)	78,2						78,2					
Débit d'air maximal (qv/max - m³/h)	30						30					
Puissance électrique absorbée, débit d'air maximal (P. Max -W)	7,5						7,5					
Niveau de puissance acoustique (Lwa - dB(A))	49						49					
Débit de référence (qv/ref - m³/h)	22,5						22,5					
Différence de pression de référence (Ptu,d - Pa)	0						0					
Puissance spécifique absorbée (SPI - W/m³/h)	0,29						0,29					
Typologie des contrôles (CTRL)	Commande manuelle (1)						Contrôle de la demande locale (0,65)					
Taux de fuite interne maximal (w - %)	0						0					
Taux de fuite externe maximal (x - %)	0						0					
Internal mixing ratio (y - %)	0						0					
Taux de mélange externe (z - %)	0						0					
Instructions de démontage	www.solerpalau.com						www.solerpalau.com					
Sensibilité du débit d'air aux variations de pression à +20Pa (V - %)	---						---					
étanchéité à l'air extérieur / extérieur (qv,io - m³/h)	D1						D1					

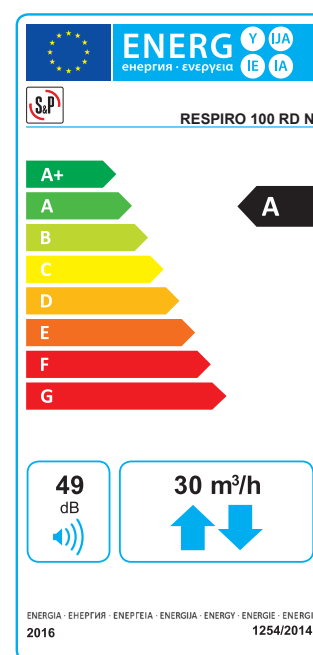
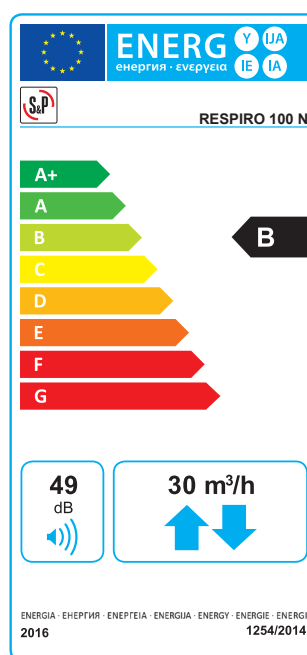

UNITÉ DE VENTILATION DECENTRALISÉE AVEC RÉCUPÉRATION DE CHALEUR Série RESPIRO N



DÉCLARATION DE PERFORMANCE

Conformément au règlement (UE) n° 1254/2014

	RESPIRO 150 N						RESPIRO 150 RD N					
	Froid		Chaud		Chaud		Froid		Chaud		Chaud	
Consommation d'énergie spécifique (SEC) [Kwh/m ² .a]	-69,4	A+	-35,2	A	-13	E	-77,3	A+	-40,6	A	-16,9	E
Label énergétique SEC	A						A					
Typologie (MISC)	Bidirectionnel						Bidirectionnel					
Type de conducteur	Vitesse variable (3V)						Vitesse variable (3V)					
Type de système de récupération de la chaleur (SRT)	Régénératrice						Régénératrice					
Rendement thermique de la récupération de chaleur (n0 - %)	78,2						78,2					
Débit d'air maximal (qv/max - m ³ /h)	60						60					
Puissance électrique absorbée, débit d'air maximal (P. Max -W)	10						10					
Niveau de puissance acoustique (Lwa - dB(A))	42						42					
Débit de référence (qv/ref - m ³ /h)	45						45					
Différence de pression de référence (Ptu,d - Pa)	0						0					
Puissance spécifique absorbée (SPI - W/m ³ /h)	0,17						0,17					
Typologie des contrôles (CTRL)	Commande manuelle (1)						Contrôle de la demande locale (0,65)					
Taux de fuite interne maximal (w - %)	0						0					
Taux de fuite externe maximal (x - %)	0						0					
Internal mixing ratio (y - %)	0						0					
Taux de mélange externe (z - %)	0						0					
Instructions de démontage	www.solerpalau.com						www.solerpalau.com					
Sensibilité du débit d'air aux variations de pression à +20Pa (V - %)	---						---					
étanchéité à l'air extérieur / extérieur (qv,io - m ³ /h)	D1						D1					

