

## Echangeur statique ultra-plat à Très Haut Rendement 96%

# CADS FLEXEO

### Spécial installations collectives



#### + LES PLUS

- Jusqu'à 25% d'économies de chauffage
- Très haut rendement jusqu'à 96%
- Extra-plat : hauteur 300 mm
- Piquages Ø 125 mm bi-directionnels
- Avec ou sans By-pass 100%
- Modules séparés et indépendants :
- Echangeur, By-pass
- Fixation des modules sans outils
- Installation toutes situations
- Télécommande spécifique

#### ✓ APPLICATIONS

- Habitat collectif
- L'air neuf est introduit dans les pièces de vie par des bouches d'insufflation.
- L'échangeur permet de récupérer les calories contenues dans l'air chaud extrait des pièces techniques, cuisine, salle de bains, WC.
- Installation en volume chauffé

#### ✓ GAMME

- CADS FLEXEO : échangeur seul
- CADS FLEXEO BP : échangeur + bypass

#### ✓ CARACTERISTIQUES GENERALES

##### Économies d'énergie

- Très haut rendement jusqu'à 96%

##### Efficacité

- Débit 210 m3/h

##### Module

- Modules séparés et indépendants :
  - Echangeur haut rendement
  - By-pass 100% (CADS FLEXEO BP)
- Extra-plat : hauteur 300 mm
- Piquages Ø 125 mm bi-directionnels à 90°
- Fixation des modules sans outils
- Installation toutes situations

#### ✓ CARACTERISTIQUES TECHNIQUES



Echangeur très haut rendement



By-pass 100% permettant d'éviter l'échangeur afin d'obtenir de l'air frais nocturne sans qu'il ne soit réchauffé.



Filtres accessibles

#### ✓ CARACTERISTIQUES GENERALES

Référence	CADS FLEXEO	CADS FLEXEO BP
Code	600 090	600 091
Logement	Du T3 au T5	Du T3 au T5
Débit (m3/h)	210	210
Rendement échangeur	96%	96%
Filtres à accès direct	●	●
Filtre extraction protection échangeur	1 x G4	1 x G4
Filtre insufflation protection occupants	1 x M5	1 x M5
Raccordement des réseaux	x 4 piquages Ø 125 mm	x 4 piquages Ø 125 mm
Dimensions (mm)	990 x 300 x 512	1372 x 300 x 677
Poids (kg)	11	13
Echangeur très haut rendement	●	●
By-pass 100% indépendant		●

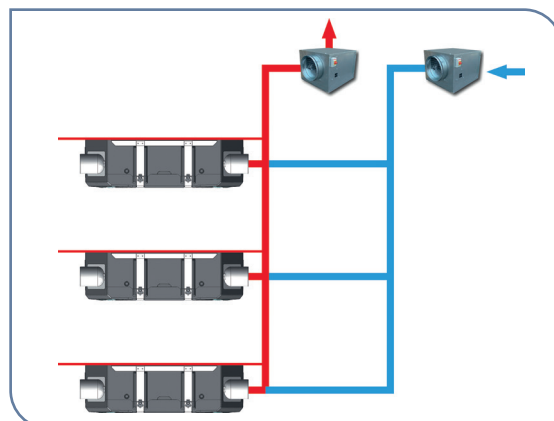

# CADS FLEXEO

Echangeur statique ultra-plat  
à Très Haut Rendement 96%

## ✓ DESCRIPTIF



### Commande filaire ou radio

- Boost cuisine permettant d'actionner électriquement une bouche d'extraction BMD bi-débits et un registre de type RMVT bi-débits au soufflage
- By-pass
- Visualisation alarme des filtres
- Programmation

Référence	Code
TELECOMMANDE CADS	700 126

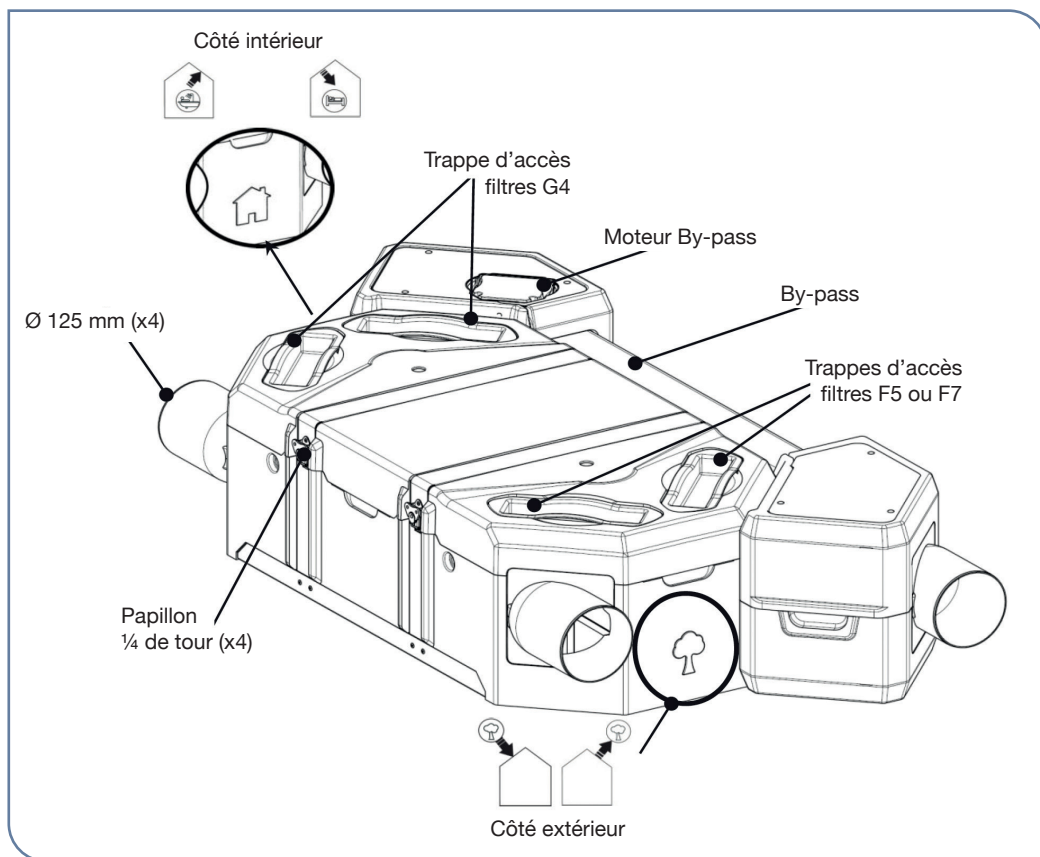

## ✓ INSTALLATION



Orientation des piquages

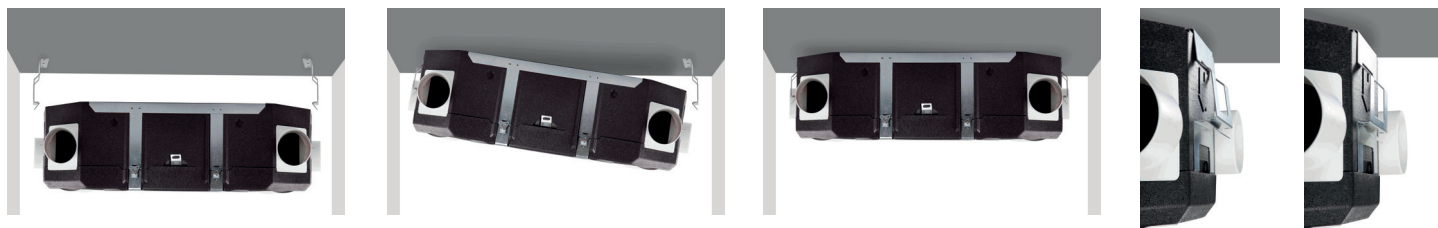

Fixation du CADS FLEXEO grâce aux supports fournis

# Echangeur statique ultra-plat à Très Haut Rendement 96%

# CADS FLEXEO

## ✓ DIMENSIONS (MM)

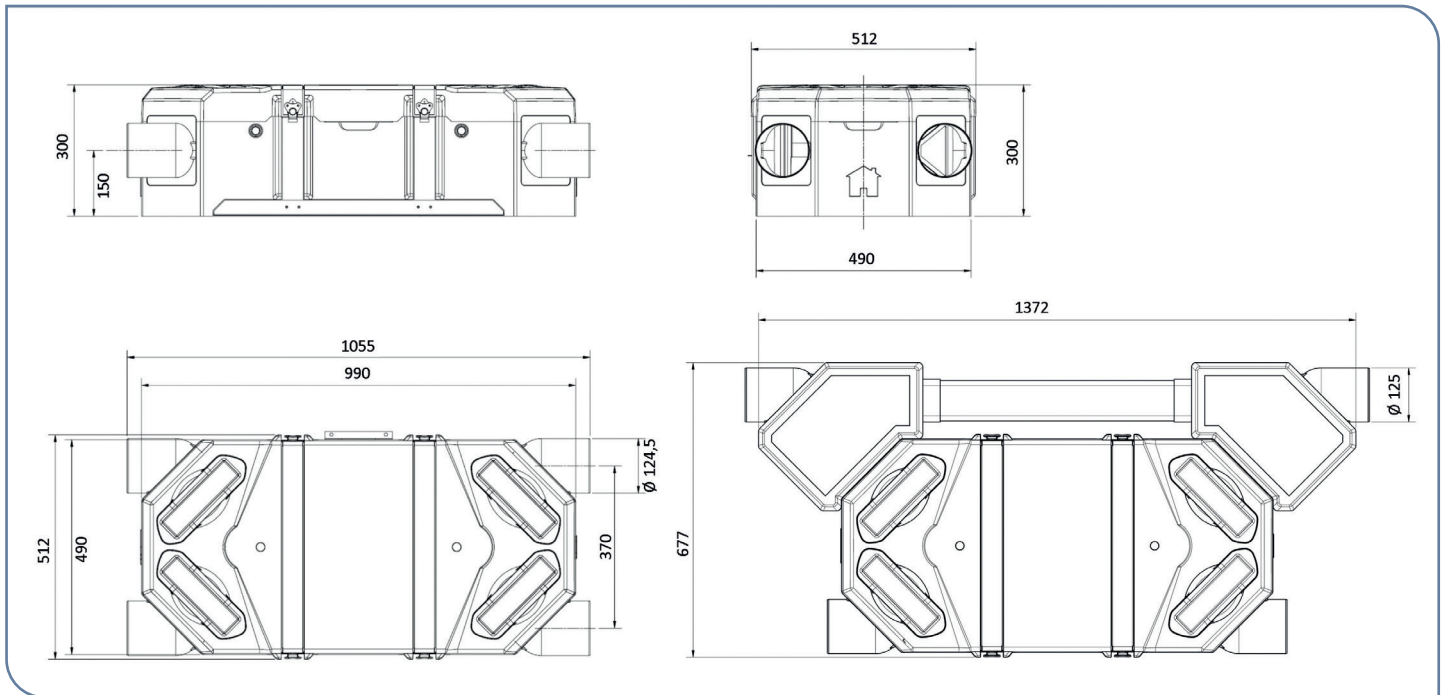

## ✓ ACCESSOIRES SPECIFIQUES



Filter accessible

### Double filtration

- Filtre M5 à l'introduction d'air neuf pour la santé des occupants
- Filtre G4 à l'extraction pour protéger l'échangeur
- Il est recommandé d'entretenir très régulièrement et de changer si nécessaire les filtres FLEXEO pour en conserver les qualités aérauliques et d'hygiène (indication d'encrassement sur la télécommande).
- Sur glissières à accès direct
- 100% recyclables

Référence

KIT FILTRE M5/G4 FLEXEO

Code

600 922