



Campanas de cocina decorativas tipo isla.

### Características

Compuerta antirretorno.  
Filtro metálico.  
Selector velocidades/luz.  
Evacuación superior.  
Reductor de conducto descarga de Ø150 mm a Ø120 mm.

### Modos funcionamiento



Salida  
al exterior



Recirculación  
con 2 filtros de carbono  
(accesorio)

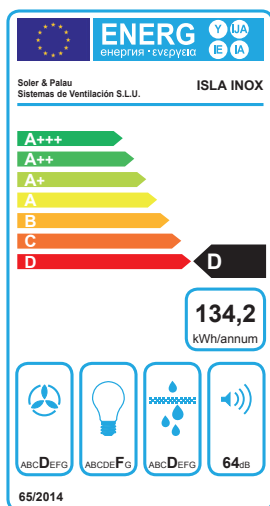

### DIMENSIONES (mm)

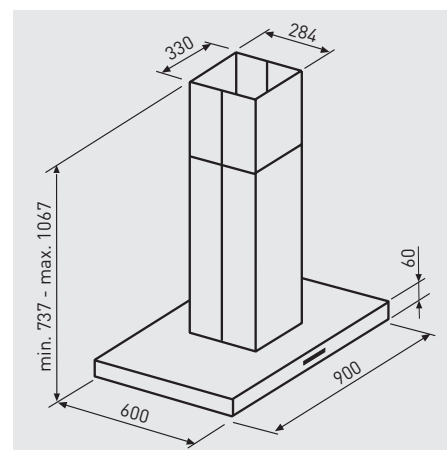

### CARACTERÍSTICAS TÉCNICAS

Modelo	Color	Anchura campana (mm)	Ø Tubo descarga (mm)	Caudal (m³/h)	Tensión	Velocidades	Número de motores	Potencia motor (W)	Iluminación	Intensidad total (A)	Nivel presión sonora* (dB (A))
ISLA INOX 900	INOX	900	150	640	230V 50/60Hz	3+1**	1	160	Halógena 4x20W	1,04	53

\* Medido a 1,5 metros, a descarga libre.

\*\* 3 velocidades + 1 temporizada.

### ACCESORIOS



**GSA-125 M0**  
**GSA-150 M0**  
Conducto flexible de aluminio.



**CX-125/215**  
Brida de sujeción.



**PER-125 W**  
Persiana de sobrepresión.



**GRA-100**  
**GRA-150**  
Reja de extracción de aluminio.

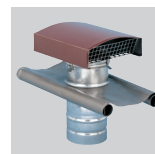

**CT-125**  
**CT-150**  
Sombrero de tejado.



**FILTRO CARBON CIRCULAR 190**  
(2 uds. por campana)