

Aprovechando nuestra amplia experiencia en cocinas, tanto industriales como domésticas, presentamos un nuevo concepto para la ventilación de cocinas:

LA EXTRACCIÓN REMOTA.

El objetivo de esta propuesta es doble:

1. alejar de la zona de cocción el elemento extractor y el ruido que produce.
2. conseguir una mayor capacidad de evacuación de humos.

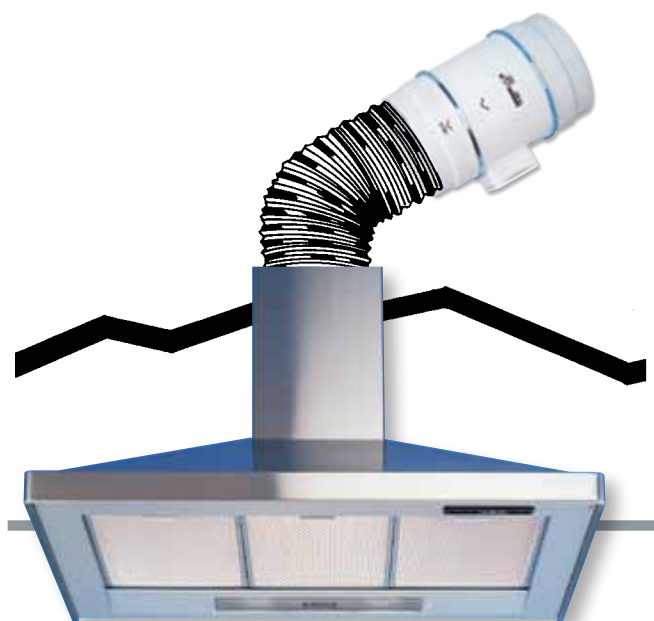

TD-800/200N 3V +
HS-600 IX / HS-900 IX

LA EXTRACCIÓN EN LÍNEA

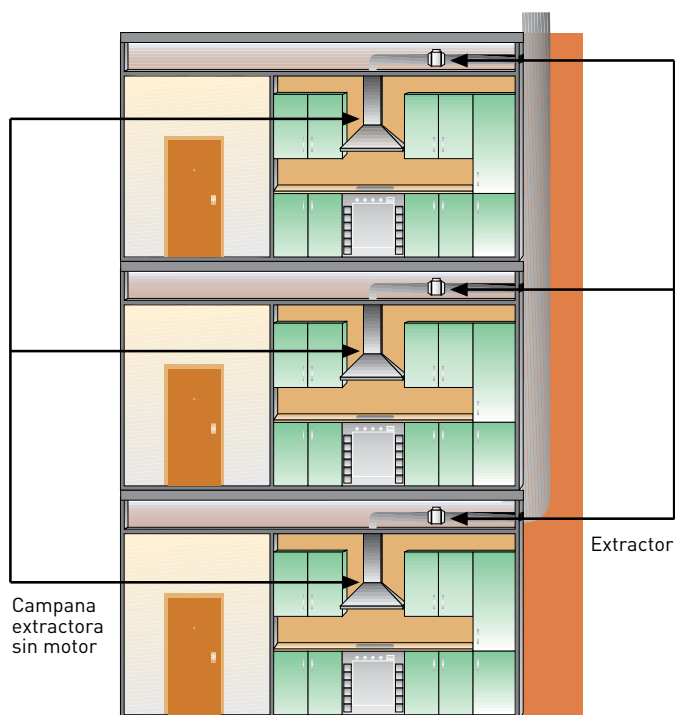

Consiste en la instalación de una campana o grupo filtrante sin motor sobre la zona de cocción y un elemento extractor intercalado en cualquier punto del conducto de evacuación de humos a una distancia de hasta 20 m. La salida de humos puede ser lateral, a un conducto general, o por la cubierta.

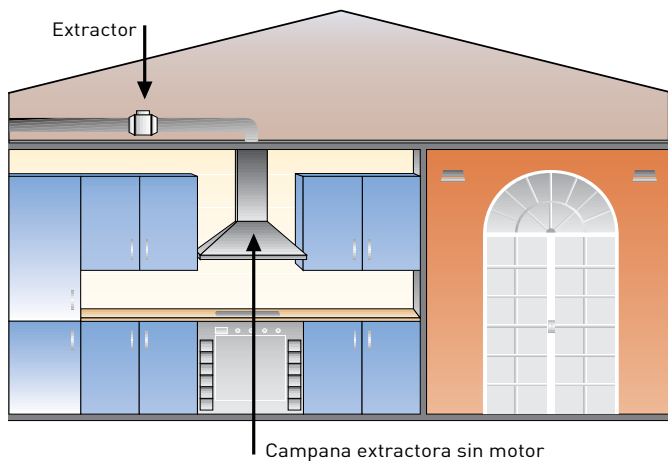

TD-800/200N 3V

Extractor helicentrífugo muy silencioso, con una capacidad de extracción de 890 m³/h, de 3 velocidades, regulable desde el mando de la campana y diseñado para ser intercalado en cualquier punto del conducto.

CARACTERÍSTICAS TÉCNICAS

Modelo	Caudal descarga libre (m ³ /h)	Ø conducto descarga (mm)	Tensión (V)	Potencia (W)	Nivel presión sonora (dB(A)) a 3 m
TD-800/200N 3V	890 / 750 / 660	200	230	103 / 93 / 88	38 / 34 / 31

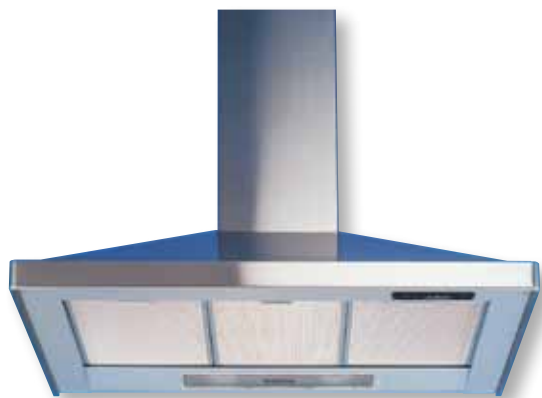

HS-600 IX / HS-900 IX

Campanas decorativas sin motor.
Iluminación: 2 lámparas halógenas de 28 W.
Filtros metálicos tipo profesional.
Chimenea telescópica.

Regulador de velocidad del extractor, con límites de potencia inductiva entre 56 y 176 W.
Mando integrado con 3 velocidades de funcionamiento.

DIMENSIONES (mm)

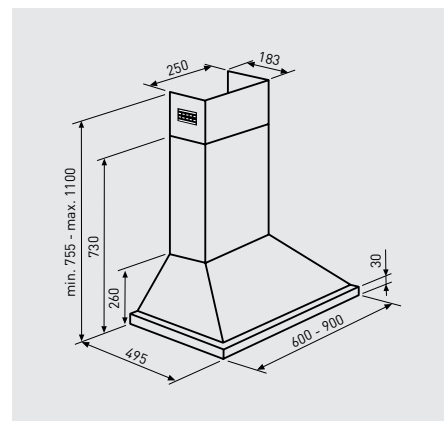

VERSIONES INOX

HS-600 IX: 60 cm. de ancho.
HS-900 IX: 90 cm. de ancho.

ACCESORIOS DE MONTAJE

Accesorios de montaje necesarios para la instalación de las campanas sin motor para la extracción remota.



GSA-MD 160 3M
Conducto flexible circular, de aluminio de 160 mm de diámetro.
3 m de longitud.



RED-200/160 P
Reducción circular de plástico para adaptar conductos de distinto diámetro.



BA-50/10
Cinta de aluminio adhesiva.
10 m de longitud.