



Campanas de cocina decorativas.

Características:

Filtros de aluminio, tipo profesional.
Selector de velocidades: pulsador frontal (modelo INOX) o tipo deslizante (modelo BLANCO).
Compuerta antirretorno.
Visera de cristal abatible.

Modos funcionamiento



Salida al exterior



Recirculación
con 2 filtros de
carbón
(accesorio)

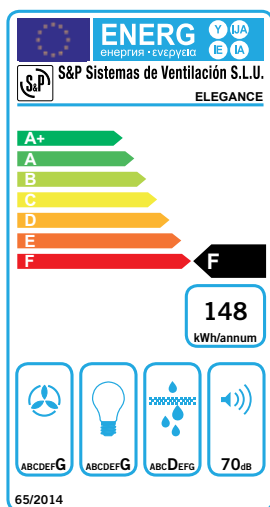

DIMENSIONES (mm)

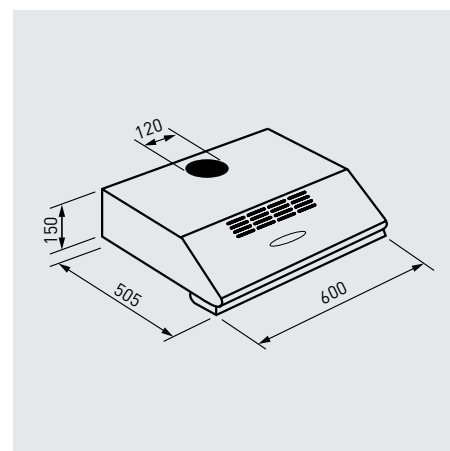

CARACTERÍSTICAS TÉCNICAS

Modelo	Color	Anchura campana (mm)	Ø Tubo descarga (mm)	Caudal (m³/h)	Tensión	Velocidades	Número de motores	Potencia motor (W)	Iluminación	Intensidad total (A)	Nivel presión sonora* (dB (A))
ELEGANCE-60 BLANCO	RAL 9003	600	120	350	230V-50Hz	3	2	2x80	Halógena 2x28W	1,2	55
ELEGANCE-60 INOX	INOX	600	120	350	230V-50Hz	3	2	2x80	Halógena 2x28W	1,2	55

* Medido a 1,5 metros, a descarga libre.

ACCESORIOS



GSA-125 M0
Conducto flexible de aluminio.



CX-125/215
Brida de sujeción.



PER-125 W
Persiana de sobrepresión.



GRA-100
Reja de extracción de aluminio.



CT-125
Sombrero de tejado.



FILTRO CARBÓN CIRCULAR 190