

Pack PR

Situación de aplicación específica del VRPZ a la función regulación
(véase el conjunto de características y funcionalidades en el manual del VRPZ)

1. VOLUMEN (cotas en mm)

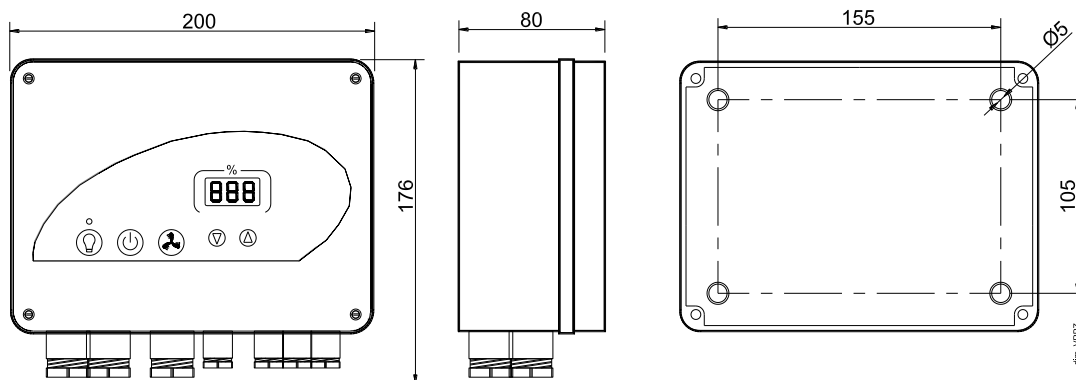

2. CUADRO SINOPTICO DE CONEXION

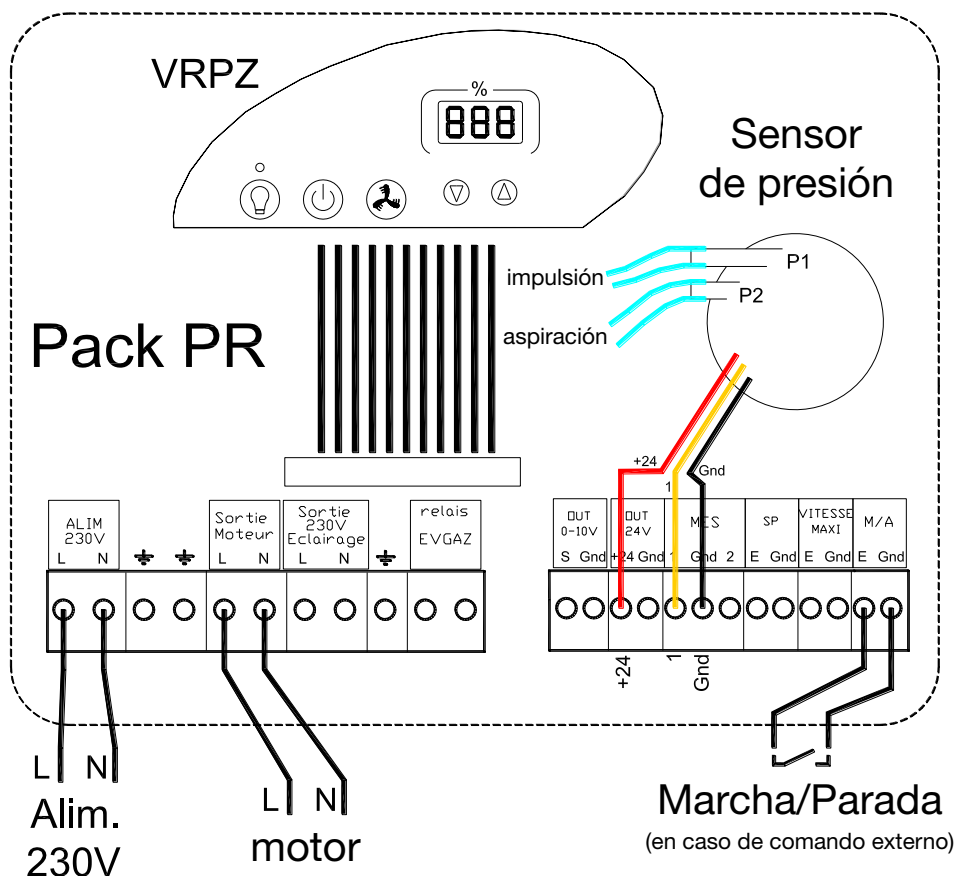

ALIMENTACIÓN : tensión monofásica 220-240Vac + tierra ; Frecuencia = 50/60Hz +/-2Hz.

! ATENCIÓN ! : MATERIAL FRÁGIL, MANIPULAR CON PRECAUCIÓN

Respetar el cumplimiento de la normativa NF-C 15-100. ¡No olvidar realizar la conexión a tierra! La instalación debe estar protegida en la parte superior mediante un disyuntor magneto-térmico adaptado (dispositivo de corte omnipolar con una distancia mínima de apertura entre contactos de 3mm).

MOTOR QUE SE DEBE UTILIZAR: de tipo asíncrono monofásico con jaula de ardilla que acepte variaciones de tensión.

3. SELECCION DEL MODO DE FUNCIONAMIENTO

(seleccionar el sistema en parada = visualizador apagado)

Pulsar simultáneamente sobre ∇ y \triangle durante 3 s

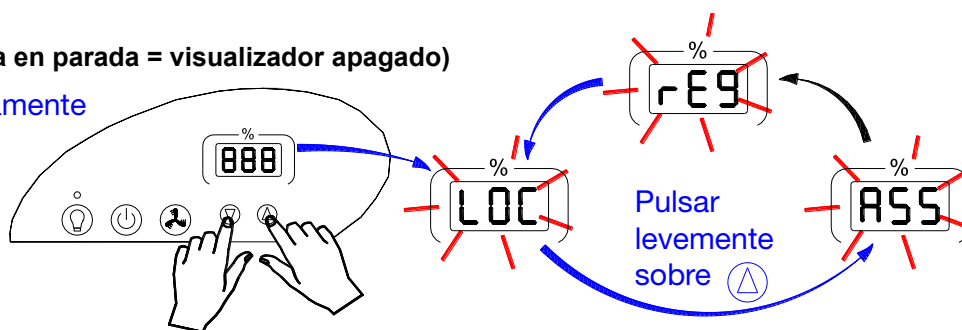

Seleccionar REG

Esperar 3 s la salida automática.

Advertencia : este parámetro se guarda en la memoria en caso de corte de la alimentación del variador.

4. ACCESO A LOS PARÁMETROS Y MODIFICACIONES

Ventilación en parada (visualizador apagado) :

. Pulsar simultáneamente sobre « marcha/parada alumbrado » y « boost ventilación » durante 3 s.

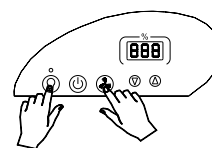

. Selección del parámetro para pulsación corta sobre « boost ventilación »

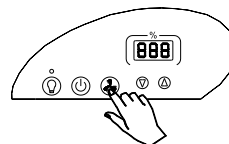

Parámetro	Significado	Rango de regulación posible	Valor de fábrica**
P	Acción proporcional	0 a 99	4
I	Acción integral	0 a 99	40
n	Smin en % = valor de salida de tensión para Emin	5 a 69	30*
N	Smax en % = valor de salida de tensión para Emax	70 a 99	99
P	Emin en %	0 a 98	0
E	Emax en %	(e+1) a 99	99
ES	Tipo de sensor conectado sobre la entrada con medida MES	0 a 7	0
SP	Tipo de señal de consigna externa	0 (tensión) o 1 (corriente)	0
CO	Tipo de entrada de consigna	E (externa) o I (interna)	I
E	Tiempo para la apertura en s de la entrada « velocidad max »	0 a 99	1

* ATENCION : no bajar de este valor sin ponerse anteriormente en contacto con nuestro servicio post-venta

** ATENCIÓN : no modificar sin ponerse anteriormente en contacto con nuestro servicio post-venta.

Modificación del valor del parámetro para pulsación \triangle o ∇ ; Validación de la regulación para pulsación corta sobre « boost ventilación ».

Pilotaje mediante comando digital :

Marcha/parada de la ventilación mediante pulsación corta sobre botón «marcha/parada ventilación»

Pilotaje mediante comando externo denominado « comando externo » :

Marcha/parada de la ventilación mediante entrada de comando "marcha/parada ventilación":

. circuito abierto entre los 2 bornes => parada

. circuito cerrado => marcha.

En la puesta en marcha, visualización de "REG" durante 10 s (= durante la puesta en marcha del motor, indicación del modo de funcionamiento seleccionado), después, indicación del valor en % de la velocidad del motor que varía de forma automática sobre el rango de visualización de 30 a 100% conforme a la entrada "MES" (empalmada de fábrica) y la consigna (regulación mediante teclado).

Ventilación en marcha (visualizador encendido):

Acceso al parámetro « consigna » pulsando  durante 3s => « C » parpadeante :

Parámetro	Significado	Rango de regulación posible	Valor fábrica
c	Valor de la consigna	0 a 99 (en % de la entrada)	30

Valor de regulación :

El valor que se deba seleccionar irá en función del rango del sensor, dirigirse al cuadro de correspondencias siguiente:

Sensor 300Pa	0	38	75	113	150	188	225	263	300
Sensor 800Pa	0	100	200	300	400	500	600	700	800
Entrada	C5	C10	c15	C20	C25	C30	C35	C40	C45

(los sensores de presión utilizados envían una señal de tensión de 0,5-4,5V sobre el rango de medición 0-300Pa o 0-800Pa, en función del modelo)

Esperar 10 s la salida automática de la parametrización.

Salida de tensión del motor:

Valores de fábrica (+/- 20V) para una tensión de alim. de 230V: n = 30% => **Smín # 110V**; N = 99% => **Smáx # 230V**

como para la regla Smín < Smáx tensión de alimentación del variador.



Atención: estos valores varían en función del motor acoplado; efectuar una verificación mediante medición una vez realizada la regulación.

La regulación de n y N es transparente para el usuario, que ve cómo la velocidad varía en un rango de 30-100% en el visualizador.

Ejemplo: con n = 50% y N = 80% tenemos, entonces:

si el visualizador está regulado al 30%, la tensión de salida aplicada corresponde a n, donde # 150V

si el visualizador está regulado al 100%, la tensión de salida aplicada corresponde a N, donde # 200V

Pulsar sobre los botones  o  para modificar la consigna

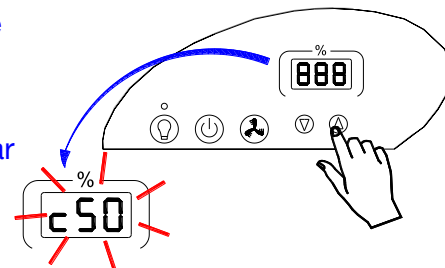

¡ATENCIÓN! La puesta en marcha de este aparato, las regulaciones y cualquier otra intervención debe realizarse obligatoriamente por un electricista profesional que aplique las normas del arte, las normas de instalación y el reglamento de seguridad en vigor (NF C 15-100, etc.); debe cumplir las prescripciones relativas a la CEM y a la DBT.

Antes de dar la corriente, verificar que la tensión de alimentación se corresponde con las indicaciones que aparecen sobre el producto: la conexión de una tensión diferente puede acarrear su destrucción.

Este material debe incluirse en una instalación y la conformidad del conjunto debe ser declarada por el incorporador final.

No modificar el cableado de fábrica. Respetar los planos de instalación y de conexión recomendados por el fabricante. Contactar con nuestro Servicio Post-Venta antes de realizar cualquier modificación en la instalación o el cableado.

El motor y el resto de accesorios que lo necesiten deberán ser conectados a tierra por el intermediario de este producto.

Las señales eléctricas emitidas por este aparato no pueden utilizarse para otros fines distintos de los descritos en este manual y el incumplimiento de esta indicación puede acarrear consecuencias graves tanto para el operario como para el material.

Se deben instalar paradas de emergencia en todas las máquinas que requieran esta función.

Seccionar y anotar la alimentación antes de realizar cualquier intervención (operaciones de instalación y mantenimiento) por parte de personal habilitado (interruptor - seccionador de proximidad definido de conformidad con IEC947-3/695-2-1).

Aunque se desconecte este producto de la red de alimentación, puede contener niveles de tensión peligrosos procedentes de circuitos de comandos externos: **¡Tenga cuidado! No toque las piezas con tensión: ¡Peligro de muerte!**

Una conexión eléctrica que no se ajuste al esquema descrito en este manual y / o a las normas de instalación en vigor anula nuestra garantía contractual.

Tratamiento del producto al final de su vida útil:

Con el fin de contribuir a la protección medioambiental y a la optimización de los recursos naturales, debe darse valor a este producto al final de su vida. No debe verterse ni tratarse con desechos domésticos, sino que debe depositarse en un punto de recogida adecuado para el reciclaje de equipamientos eléctricos y electrónicos. Para más información acerca del reciclaje de este producto, puede ponerse en contacto con: la dirección ADEME de su región (Agencia del Medioambiente y del Control de la Energía), con su oficina consular (CCI o Cámara de Oficios y Artesanía), con su ayuntamiento o con su vertedero.

Nota: dado que los equipos vendidos son equipos eléctricos y electrónicos profesionales incluidos en el Decreto n° 2005-829 de 20 de julio de 2005 que reemplaza la directiva 2002/96/CE de 27 de enero de 2003, se establece que el poseedor de estos equipamientos garantizará, salvo acuerdo en contra, la financiación y la organización de la eliminación de los desechos emitidos por estos equipos en las condiciones definidas en los artículos 21 y 22 del decreto mencionado.